

*Vinyl Siding Institute*

# MANUAL DE INSTALACIÓN



Esta guía es una publicación del Vinyl Siding Institute, Inc. (VSI) como un servicio a la industria. Los miembros de VSI son fabricantes de revestimientos vinílicos, de otros revestimientos poliméricos y proveedores de la industria. La información que contiene esta publicación se ofrece de buena fe y se considera fiable, pero no conlleva garantía alguna, ni expresa ni implícita, en lo referente a comerciabilidad, aptitud para un propósito determinado o de cualquier tipo. VSI no promociona productos o procesos de propiedad exclusiva de ningún fabricante.

Esta publicación no pretende dar consejos específicos, ni jurídicos ni de ningún tipo, sobre productos o procesos particulares. Los lectores deben consultar a sus propios asesores jurídicos y técnicos, proveedores de revestimientos vinílicos y otras fuentes pertinentes (incluyendo entre otros las etiquetas de los productos o envases, los boletines técnicos o los materiales impresos) que contengan información acerca de los riesgos conocidos y previsibles, de sus productos y procesos para la salud y la seguridad. Ni VSI, ni sus miembros y contribuyentes asumen ninguna responsabilidad en lo referente al cumplimiento por parte del usuario de las leyes y reglamentaciones correspondientes, ni por cualquier otra persona que siga la información contenida en esta guía.

La información que se presenta en este manual sobre los productos de diversos fabricantes ha sido provista por dichos fabricantes, que son los únicos responsables de la exactitud e integridad de los datos.

#### **Uso de las Instrucciones del Fabricante**

Algunos productos especializados pueden requerir instrucciones de instalación particulares. Consulte directamente al fabricante para obtener información sobre la instalación de dichos productos.



Los revestimientos vinílicos fueron diseñados para una fácil instalación. A fin de facilitar aún más el proceso, obtenga ayuda en cada paso con nuestros videos completos de instalación de revestimientos vinílicos en [vinylsiding.org/installation](https://vinylsiding.org/installation).

Estos videos están disponibles en varios idiomas.

---

**Para obtener información general sobre de revestimientos vinílicos, contacte al Vinyl Siding Institute:**



**Vinyl Siding Institute**  
1800 Diagonal Road, Suite 545  
Alexandria, VA 22314  
[vinylsiding.org](https://vinylsiding.org)

Derechos reservados ©2020 Vinyl Siding Institute, Inc. (VSI). Todos los derechos reservados. Se prohíbe la reproducción de cualquier parte de este trabajo, en cualquier forma o por cualquier medio, sea este gráfico, electrónico, incluidos el fotocopiado, la grabación o los sistemas informáticos de almacenamiento o recuperación de información, sin el permiso por escrito del propietario de los derechos. Los usuarios pueden descargar este manual a sus propias computadoras y hacer múltiples copias legibles o imprimir copias para su uso personal, siempre y cuando no alteren, modifiquen, adapten, exhiban, publiquen, vendan, ni preparen trabajos derivados que se basen en este material.

*Construya la vida que desea*

# CONVIÉRTASE EN INSTALADOR DE REVESTIMIENTOS VINÍLICOS CERTIFICADO POR VSI

¿Quiere mejorar sus habilidades y recibir material publicitario que lo ayude a mejorar su presencia profesional y crecer su negocio? Regístrese en las clases de Instalador Certificado de VSI, en persona o en por Internet.

**¿Tiene preguntas?** Contáctenos a [vsisupport@vinylsiding.org](mailto:vsisupport@vinylsiding.org) o llámenos al 855-547-4846 para más información.



**NOTA:** Los instaladores de revestimiento vinílico con el nivel de experiencia requerido pueden convertirse en Instaladores Certificados por VSI si toman un curso y aprueban el examen escrito. Los Instaladores Certificados recibirán una tarjeta de Identificación y serán incluidos en el listado del sitio web de VSI. Para obtener más información sobre el programa de Instaladores Certificados por VSI visite [vinylsiding.org](http://vinylsiding.org).



## TABLA DE CONTENIDOS

---

<b>Prólogo</b> .....	1	<b>Instalación de Revestimiento Horizontal</b> .....	21
<b>Notas Importantes</b> .....	2	Instalación de Paneles .....	21
Códigos de Construcción .....	2	Colocación de Revestimiento Rodeando Accesorios... ..	22
Instalación para Resistencia de Carga de Viento .....	3	Colocación de Revestimiento Debajo de Ventanas... ..	22
Barrera Resistente al Agua .....	3	Tapajuntas de Paredes Laterales en Líneas del Techo... ..	23
Almacenamiento .....	4	Acabado de la Parte Superior de Paredes .....	24
Información de Seguridad Contra Incendios .....	4	Tratamiento Opcional de Alero y Hastial .....	26
Reinstalación de Revestimiento sobre		<b>Instalación de Revestimiento Vertical y Accesorios</b> ... ..	27
Revestimiento de Asbesto .....	4	Preparación .....	27
Restauración Histórica .....	4	Accesorios .....	27
Desecho/Reciclaje .....	4	Ventanas, Puertas y Molduras del Techo .....	28
Reglas Básicas de Instalación .....	5	Paredes Laterales .....	28
Limpieza .....	6	Extremos de los Hastiales .....	30
<b>Materiales, Herramientas y Accesorios</b> .....	7	Revestimiento Especial .....	30
Perfiles de los Paneles .....	7	<b>Instalación de Sofitos</b> .....	30
Herramientas y Equipo Básico de Instalación .....	7	Preparación del Pico del Hastial .....	31
Herramientas Especiales .....	8	Preparación .....	31
Accesorios .....	8	Instalación sobre Aleros Abiertos .....	32
<b>Cómo Empezar</b> .....	9	Instalación sobre Aleros Cerrados .....	34
Materiales del Sustrato de la Pared .....	9	Techos de Porches .....	35
Cómo Tomar Medidas .....	10	<b>Otras Recomendaciones</b> .....	36
<b>Hoja de Cálculo para Estimación</b> .....	11	Sujeción de Persianas y Otros Productos	
<b>Selección de Sujetadores</b> .....	12	Especializados .....	36
Clavos .....	12	Reemplazo de Paneles Dañados .....	36
<b>Procedimiento de Fijación</b> .....	13	Reparación de Esquineros Dañados .....	37
Corte del Revestimiento .....	14	Doblaje de Varilla de Moldura .....	38
<b>Preparación de las Paredes</b> .....	15	Cómo Utilizar los Dibujos .....	38
<b>Instalación de Accesorios</b> .....	16	Cómo Medir .....	39
Faja Inicial .....	17	Cómo Cortar y Doblar .....	40
Ventanas, Puertas y Líneas de Techo .....	18	Cómo Sujetar una Varilla de Moldura .....	40
Canal en J sobre la Línea del Techo .....	20	Instalación de Moldura con Canal en J Integrado	
Hastiales y Molduras .....	20	Alrededor de Ventanas .....	40
		<b>Anexo 1: Términos que Debe Saber</b> .....	41
		<b>Anexo 2: Acrónimos</b> .....	43
		<b>Notas</b> .....	44

## PRÓLOGO

Reconocido por su excelente desempeño, el revestimiento vinílico es el revestimiento exterior que eligen los dueños de casa, contratistas remodeladores, arquitectos y constructores. A diferencia de otros revestimientos, el vinilo es un producto atractivo, duradero, económico y de fácil mantenimiento. Se encuentra disponible en diversos estilos arquitectónicos, colores atractivos, y con perfiles, acabados y texturas que realzan el diseño.

Para asegurarse de obtener la mejor calidad, se recomienda que los revestimientos vinílicos cumplan o superen los requisitos de la norma ASTM D3679 Standard Specification for Rigid Poly (Vinyl Chloride) (PVC) Siding y cualquier otro estándar aplicable de ASTM Internacional, incluyendo los relativos a la retención del color. Con el fin de servir a la industria, el Vinyl Siding Institute (VSI) patrocina un programa que permite a los fabricantes certificar, con la verificación independiente de un tercero, que sus revestimientos igualen o superen esta especificación. Este programa incluye tanto el revestimiento vinílico como el revestimiento de polipropileno (certificado para cumplir o superar la norma ASTM D7254) y el revestimiento vinílico aislado (certificado para cumplir o superar la norma ASTM D7793). El revestimiento vinílico aislado es un tipo de material de aislamiento continuo que proporciona un valor R mínimo de R-2.0. El revestimiento vinílico aislado es ampliamente aceptado en los programas de eficiencia energética y está definido en el Código Internacional de la Conservación de Energía. Para ver una lista de los productos certificados, consulte el sitio web de VSI, [vinylsiding.org](http://vinylsiding.org). Además, busque la etiqueta de certificación en las cajas de revestimiento (Figura 1).

Este manual establece las directrices básicas para la instalación de revestimientos vinílicos. Las instrucciones aquí establecidas se basan, en parte, en la norma ASTM D4756, Standard Practice for Installation of Rigid Poly (VinylChloride) (PVC) Siding and Soffit, el método estándar de instalación de revestimientos y soffitos vinílicos. Se agregó información actualizada en la medida que fue necesario. Además, se recomienda que los instaladores revisen los códigos de construcción locales y los folletos y manuales de los fabricantes para informarse acerca de las distintas variables que podrían aplicar a áreas geográficas o productos específicos. En caso de conflicto con las prácticas u orientaciones generales de la industria, deben seguirse las instrucciones específicas de instalación del fabricante del producto.

El método para instalar revestimientos y soffitos vinílicos es básicamente el mismo para construcciones nuevas y reinstalación de revestimiento. Sin embargo, cuando es pertinente, se incluyen instrucciones especiales para construcciones nuevas y reinstalaciones de revestimiento, así como recomendaciones para proyectos de restauración histórica. En todas las aplicaciones, debe prepararse la estructura correctamente y con el debido cuidado. Vea las "Reglas Básicas de Instalación" y los detalles adicionales en este documento sobre las técnicas correctas de instalación.

El revestimiento de polipropileno es un revestimiento exterior similar al revestimiento vinílico. Debe instalarse siguiendo tanto las instrucciones del fabricante como los códigos de construcción locales aplicables en su área.

Si bien este manual de instalación refleja las prácticas de instalación de revestimiento vinílico generalmente aceptadas al momento de su publicación, debido a los continuos avances en el diseño y los materiales, es muy importante revisar el material disponible del fabricante y los requisitos actuales del código de construcción de su área.



Figura 1

## CÓDIGOS DE CONSTRUCCIÓN

---

Los instaladores deben conocer los requisitos del código de construcción en las áreas geográficas donde están realizando la instalación, y cómo esos códigos se relacionan con las instrucciones en este manual y las brindadas por el fabricante de revestimientos. Los requisitos de los códigos de construcción locales siempre deben cumplirse, ya que representan las exigencias legales para una instalación en una jurisdicción determinada. Sin embargo, la mayoría de los códigos locales de construcción se basan en los códigos de construcción modelo a nivel nacional. Los códigos modelo por sí solos no tienen ningún peso legal a menos que sean adoptados por un estado o una jurisdicción local. En Estados Unidos, la fuente principal de códigos modelo es el Consejo Internacional de Códigos, que publica el Código de Construcción Internacional (IBC por sus siglas en inglés) y el Código Residencial Internacional (IRC por sus siglas en inglés). En Canadá, el código modelo principal es el Código Nacional de Construcción (NBC por sus siglas en inglés), publicado por el Consejo Nacional de Investigación del Canadá.

La mayoría de los códigos de construcción modelo, y por lo tanto los códigos locales que se basan en ellos, reconocen que el fabricante de un producto generalmente sabe cómo debe instalarse su producto para obtener el mejor rendimiento. Por lo tanto, la mayoría de los códigos hacen referencia a las instrucciones del fabricante e indican que el producto debe instalarse de acuerdo con el código y las instrucciones del fabricante. Sin embargo, cualquier requisito específico en un código local normalmente tiene precedencia sobre cualquier disposición en las instrucciones del fabricante, sobre todo si el requisito local es más restrictivo. Por lo tanto, las instalaciones de revestimientos vinílicos deben cumplir siempre los códigos de construcción locales, aunque el código local también puede exigir que la instalación cumpla con las instrucciones del fabricante.

Los códigos le dan mayor reconocimiento a los productos certificados con un estándar reconocido por algún agente de control de calidad aprobado. De hecho, las ediciones actuales de los códigos modelo IBC y IRC exigen que los revestimientos vinílicos sean certificados como ASTM D3679, los revestimientos de polipropileno como ASTM D7254, los revestimientos vinílicos aislados como ASTM 7793 (solo IRC), y que todos sean verificados por algún agente de control de calidad aprobado. A medida que las jurisdicciones locales adopten ciertas ediciones relevantes de los códigos modelo, puede esperarse que los inspectores quieran verificar que el revestimiento se encuentre debidamente certificado (lo cual generalmente puede determinarse mediante la etiqueta de producto certificado VSI en la caja, véase la Figura 1) y que la instalación cumple con las instrucciones del fabricante. Asegúrese de que las instrucciones del fabricante estén siempre disponibles en el sitio de obra para revisión del inspector.

Este manual no es un código de construcción, ni sustituye las instrucciones del fabricante. Sin embargo, se ha desarrollado teniendo en cuenta las provisiones de los códigos de construcción modelo, los requisitos de la certificación ASTM D4756, y las prácticas de instalación generalmente aceptadas dentro de la industria del revestimiento vinílico. Este manual, por lo tanto, refleja los requisitos de instalación más comunes que aplican a la gran mayoría de productos de revestimiento vinílico. Utilice este manual para entender, en términos generales, cómo deben instalarse los revestimientos vinílicos y sofitos, pero esté preparado para cumplir con cualquier indicación diferente de los códigos locales o las instrucciones del fabricante para cada producto específico.

## INSTALACIÓN PARA RESISTENCIA DE CARGA DE VIENTO

---

El revestimiento vinílico es notablemente resistente a los vientos fuertes, dado su peso ligero y su instalación relativamente sencilla. Pero para que funcione al máximo de su potencial, primero debe ser seleccionado adecuadamente y luego instalado correctamente.

Todos los revestimientos vinílicos certificados se someten a pruebas de resistencia a la carga de viento y deben cumplir ciertos requisitos mínimos. Todos los revestimientos poliméricos certificados bajo el programa de VSI deben incluir un etiquetado según su clasificación de presión del diseño estándar para la carga de viento, ya sea en el propio producto o en el embalaje. La etiqueta debe mostrar la "capacidad de rendimiento" de los productos frente al viento, de modo que los inspectores de códigos y otros expertos sepan que esos son productos adecuados para su uso en un área determinada. Asegúrese de consultar con arquitectos, inspectores de códigos o ingenieros del edificio o sitio sobre la clasificación de presión del diseño necesaria para el edificio antes de comenzar la instalación.

Los instaladores de revestimiento vinílico deben asegurarse de que el revestimiento se instale de una manera que le permita cumplir con su clasificación. Las instrucciones de este manual proporcionan los requisitos mínimos para la mayoría de los productos de revestimiento vinílico para la mayoría de las situaciones de instalación. Sin embargo, el fabricante puede tener instrucciones diferentes para sus productos, o puede tener sus propios requisitos de instalación especiales que se aplican en lugares de mucho viento. Siempre consulte las instrucciones del fabricante antes de comenzar una instalación de revestimiento vinílico.

Las pruebas de presión de diseño han estado en vigor durante los últimos 20 años, pero recientemente las se comenzó a distinguir entre productos costeros y no costeros con estándares aún más rigurosos. El revestimiento polimérico ha mejorado su resistencia en relación directa con los requisitos del código y los estándares cada vez más estrictos. **Para obtener información más detallada sobre la instalación del producto en zonas costeras con vientos fuertes, solicite una copia de Cómo Instalar Correctamente Revestimientos y Sofitos Poliméricos en Zonas Costeras.**

## BARRERA RESISTENTE AL AGUA

---

El revestimiento vinílico, el revestimiento vinílico aislado y el revestimiento de polipropileno son revestimientos exteriores, no barreras resistentes al agua, y están diseñados para permitir que el material que se encuentra debajo respire. Este factor brinda una cobertura complementaria contra la lluvia que reduce la cantidad de agua que llega a la barrera interior resistente al agua.

Para conseguir el rendimiento esperado y cumplir con los códigos de construcción más recientes, el revestimiento vinílico, el revestimiento vinílico aislado y el revestimiento de polipropileno deben instalarse sobre una barrera resistente al agua, que tiene por objeto evitar que el agua en estado líquido que haya penetrado por detrás del revestimiento exterior avance aún más en la pared exterior.

Los sistemas de barreras resistentes al agua a menudo se componen de una combinación de revestimientos exteriores como el revestimiento vinílico, el revestimiento vinílico aislado o el revestimiento de polipropileno, las aberturas y penetraciones protegidas de las paredes, el material de barrera resistente al agua y el revestimiento. Un sistema eficaz de paredes exteriores inicialmente hará que del agua resbale; controlará el flujo de humedad por capilaridad y por acción de la difusión, y reducirá al mínimo la absorción en la estructura de la pared.

El nivel de resistencia al agua requerido está determinado por el código de construcción aplicable, la estructura y el clima. Si se instala correctamente según lo exigido por el código, el revestimiento polimérico certificado puede soportar la intemperie de manera efectiva. Para más información sobre las regulaciones I-CODE, solicite a VSI una guía actualizada y exhaustiva de I-CODE. Tenga en cuenta que la aplicación de medidas adicionales puede brindar una mayor protección contra la intrusión de agua que los requisitos mínimos del código de construcción.

## ALMACENAMIENTO

---

Cuando transporte revestimiento vinílico a un sitio de obra, asegúrese de mantener las cajas planas y apoyadas en todo su largo. **En la obra, tome las siguientes medidas de precaución cuando almacene el revestimiento vinílico:**

- Almacene las cajas en una superficie plana y apoye el largo total de las cajas.
- Mantenga secas las cajas.
- Almacene las cajas lejos de las áreas en las que puedan sufrir daños por caída de objetos o por otras actividades de la construcción.
- No almacene más de seis cajas apiladas y verifique que las cajas estén estables.
- No almacene las cajas en ningún lugar en donde las temperaturas puedan sobrepasar de 130 °F/54.4 °C (por ejemplo, sobre pavimento negro con un clima inusualmente cálido o bajo lonas oscuras o cubiertas de plástico sin circulación de aire).

## INFORMACIÓN DE SEGURIDAD CONTRA INCENDIOS

---

El revestimiento vinílico está compuesto principalmente de cloruro de polivinilo, más comúnmente conocido como vinilo o PVC. Debido a su base de cloro, el revestimiento vinílico es intrínsecamente ignífugo. Por lo tanto, cuando se trata de la seguridad contra incendios, el revestimiento vinílico es un material reconocido por cumplir o superar las normas de la industria. Todos los materiales de construcción deben instalarse de acuerdo con los requisitos de los códigos de construcción locales y estatales.

**Consulte el folleto de Seguridad contra Incendios más reciente para obtener más información.**

## REINSTALACIÓN DE REVESTIMIENTO SOBRE REVESTIMIENTO DE ASBESTO

---

El revestimiento de asbesto es un material regulado y se debe informar a la agencia medioambiental o inspector de código de construcción correspondiente antes de reinstalar revestimientos sobre este tipo de material.

## RESTAURACIÓN HISTÓRICA

---

Cuando use revestimientos vinílicos en una restauración histórica, siga todas las recomendaciones de la comisión histórica local. Además, revise las instrucciones del fabricante del revestimiento y los códigos de construcción de locales para cualquier variación que pueda aplicar.

## DESECHO/RECICLAJE

---

Deseche todo el material de descarte o sobrante siguiendo las normas y reglamentos locales y estatales. El PVC es un material termoplástico que puede ser reciclado; para más información sobre los programas de reciclaje disponibles, póngase en contacto con el distribuidor o fabricante de revestimientos.



# REGLAS BÁSICAS DE INSTALACIÓN

**Antes de comenzar, es importante revisar las distintas reglas generales para la aplicación de revestimientos vinílicos. Las reglas a continuación, que se repiten a lo largo de este manual, son críticas para la instalación correcta de revestimientos vinílicos:**

1. Los paneles y accesorios instalados deben moverse fácilmente de lado a lado.
2. Cuando instale paneles de revestimiento, empuje hacia arriba por la parte inferior hasta que se traben completamente con la pieza que está debajo. Sin estirar el panel, empuje hacia arriba y fíjelo en su lugar.
3. Fije los clavos u otros sujetadores en el centro de las ranuras de clavado (consulte la Figura 15).
4. No fuerce los paneles hacia arriba ni hacia abajo cuando los fije en su lugar.
5. No clavar la cabeza del sujetador muy ajustada contra el dobladillo de clavado del revestimiento. Deje un espacio libre de aproximadamente 1/32" (0.8 mm) (casi del espesor de una moneda de diez centavos de dólar) entre la cabeza del sujetador y el panel de revestimiento. Clavar los sujetadores de manera recta y nivelada para evitar la distorsión y el pandeo del panel.
6. Deje un espacio libre de 1/4" (6.4 mm) como mínimo en todas las aberturas y topes para permitir la expansión y contracción normal. Cuando se instale a temperaturas debajo de 40 °F/4.4 °C, aumente el espacio libre mínimo a 3/8" (9.5 mm).
7. No enmasille los paneles donde se unen al receptor de los esquineros interiores, esquineros exteriores o las molduras en J. No enmasille las uniones de traslape.
8. No se debe clavar o engrapar a través del revestimiento, excepto en instalaciones muy limitadas en las que se elimine el dobladillo de clavado y no se puedan utilizar sistemas de cerradura con clavos. El revestimiento vinílico se expande y contrae con los cambios de temperatura exterior. Clavar de frente puede causar ondulaciones en el revestimiento.
9. En la reinstalación de revestimientos, podría ser necesaria la remoción o el enrasado del revestimiento original irregular. Tome las medidas apropiadas para asegurar una superficie lisa y continua.
10. En las nuevas construcciones, evite la instalación sobre madera verde. Tenga en cuenta que el revestimiento sólo será tan recto y estable como lo que haya debajo.
11. La instalación de ciertos productos específicos puede diferir en ciertos detalles con las instrucciones proporcionadas en este manual. Para asegurar una instalación correcta, siempre siga las instrucciones del fabricante y utilice las piezas que especifique el fabricante.

# LIMPIEZA

La belleza del revestimiento vinílico se mantiene con poco esfuerzo. Aunque es posible que el revestimiento vinílico se ensucie, al igual que cualquier cosa expuesta a la intemperie, una lluvia fuerte servirá de maravilla para limpiarlo. También puede lavarse con una manguera común de jardín. Si la lluvia y el lavado con manguera no lo dejan bien limpio, siga estas sencillas instrucciones:

1. Utilice un cepillo con mango largo para lavar autos. Este cepillo tiene cerdas suaves, y el mango se sujeta al extremo de la manguera. Esto permite que el revestimiento pueda lavarse como un auto. Evite usar cepillos de cerdas duras o limpiadores abrasivos, que pueden afectar el brillo de las áreas limpiadas y manchar el revestimiento.
2. Para quitar hollín y suciedad en zonas industriales, limpie el revestimiento con una solución hecha de lo siguiente:
  - 1/3 (0.08 litro) de taza de detergente en polvo (por ejemplo, Fab®, Tide® o un detergente en polvo similar)\*
  - 2/3 (0.16 litro) de taza de limpiador doméstico en polvo (por ejemplo, Soilax®, Spic & Span®, o similar)\*
  - 1 galón (3.8 litros) de agua
3. Si tiene problemas con el moho, use la solución mencionada previamente y añada 1 cuarto de galón (0.95 litros) de blanqueador líquido para ropa.
4. Cuando lave toda la casa, comience con la parte inferior y vaya subiendo para prevenir el rayado.
5. **Para las manchas difíciles, utilice la siguiente tabla:**

MANCHA	LIMPIADORES*
Goma de Mascar	Fantastik®, Murphy's Oil Soap®, o una solución de vinagre (30 por ciento) y agua (70 por ciento)
Crayón o Colores de Cera	Lestoil®
DAP (Calafate con Base de Aceite)	Fantastik®
Marcadores o Bolígrafos de Punta de Feltro	Fantastik® o limpiadores con base de agua
Césped	Fantastik®, Lysol®, Jabón de Aceite de Murphy®, o Windex®
Lápiz Labial	Fantastik® o Murphy's Oil Soap®
Grasa de Litio	Fantastik®, Lestoil®, Murphy's Oil Soap®, o Windex®
Moho y Hongos	Fantastik® o una solución de vinagre (30 por ciento) y agua (70 por ciento)
Aceite de Motor	Fantastik®, Lysol®, Jabón de Aceite de Murphy®, o Windex®
Aceite	Soft Scrub®
Pintura	Brillo® Pad o Soft Scrub®
Lápiz	Soft Scrub®
Óxido	Fantastik®, Murphy's Oil Soap®, o Windex®
Alquitrán	Soft Scrub®
Tierra	Fantastik®, Lestoil®, o Murphy's Oil Soap®

\*Los materiales de limpieza se indican en orden alfabético.

VSI no promueve productos o procesos de propiedad exclusiva y no ofrece ninguna garantía de los productos aquí mencionados. Las referencias a los nombres de propiedad exclusiva se hacen solamente con fines ilustrativos y no tienen la intención de sugerir que no existen alternativas igualmente eficaces.

Siga las instrucciones de la etiqueta de precaución del recipiente del producto de limpieza. Evite que los arbustos o plantas entren en contacto directo con productos de limpieza.

# MATERIALES, HERRAMIENTAS Y ACCESORIOS

## PERFILES DE LOS PANELES

El revestimiento vinílico viene en una variedad de formas, texturas y colores, creando una amplia gama de apariencias para distintas casas. Se fabrica principalmente con cloruro de polivinilo durable en diferentes perfiles, incluyendo solape sencillo, doble, triple, vertical, horizontal y "holandés" (Figura 2).

También existen varios tipos de sofitos vinílicos (el material que se usa para cerrar el lado inferior de los aleros o voladizos). El sofito puede tener ventilación, ser sólido o una combinación de los dos (Figura 3) y está diseñado para brindar el máximo flujo de aire, lo que evita la acumulación de humedad y calor entre el revestimiento y la casa.



Figura 2

## Opciones de Sofitos

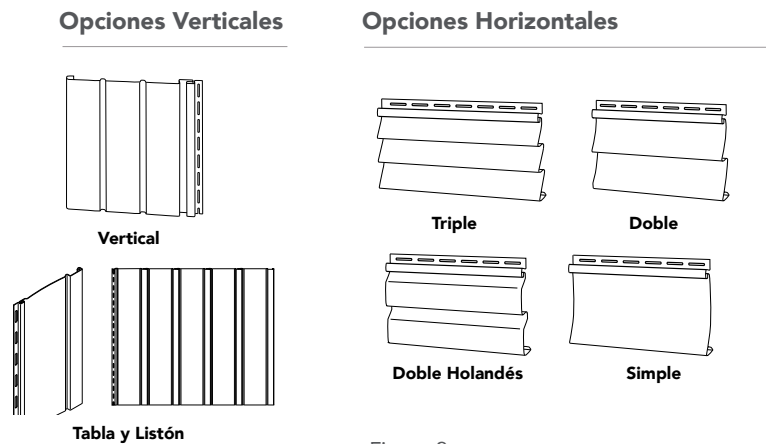

Figura 3

## HERRAMIENTAS Y EQUIPO BÁSICOS DE INSTALACIÓN

### Sierra Mecánica

Una sierra eléctrica de banca o de brazo radial puede acelerar el proceso de cortado del revestimiento o del sofito. Debe usarse una hoja de diente fino para madera contrachapada con la hoja instalada a la inversa. Algunos instaladores prefieren las sierras eléctricas de mano. En climas muy fríos, mueva la sierra eléctrica lentamente en el material para evitar el astillado o agrietamiento (Figuras 4 y 5).

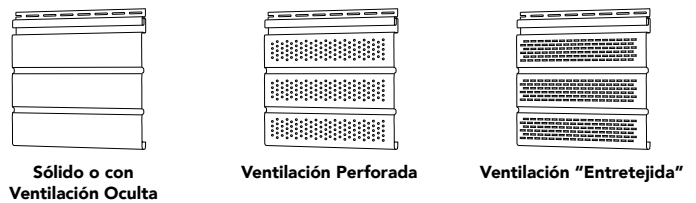

Figura 4



Figura 5

### Cuchillo Multiuso

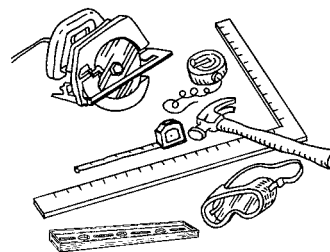
El vinilo es fácil de cortar, recortar y marcar con un cuchillo multiuso o herramienta de corte (Figura 6).

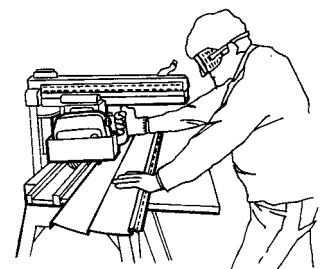

Figura 6

### Tijeras de Hojalatero

Unas tijeras de hojalatero de buena calidad o unas tijeras de aviación acelerarán el cortado y el moldeado del vinilo (Figura 6).

**NOTA:** Una hoja de sierra colocada en dirección inversa debe usarse solo para cortar vinilo. No intente usarla en otros materiales como madera, madera contrachapada, etc.

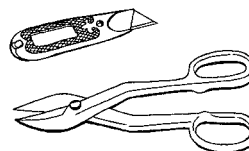
# MATERIALES, HERRAMIENTAS Y ACCESORIOS

## HERRAMIENTAS ESPECIALES

### Plegadora Portátil

Esta herramienta puede ser empleada para dar forma a una varilla de moldura de aluminio (Figura 7).

### Punzón de Ranuras de Agujero para Clavo

De vez en cuando, podría ser necesario alargar una ranura del dobladillo de clavado en el montante. Se alarga el agujero para permitir la expansión y contracción (Figura 7).

### Punzón de Cerradura de Resorte

El punzón de cerradura de resorte se usa para perforar lengüetas en los bordes cortados del revestimiento para usarse en la hilera superior o la final en la parte superior de una pared, o debajo de una ventana (Figura 7).

### Herramienta Abridora

Quite o sustituya el panel de revestimiento con la herramienta abridora. Inserte el extremo curvo de la herramienta debajo del borde del panel y engánchelo en el labio posterior de la traba inferior. Para desenganchar la sujeción, estire hacia abajo y deslice la herramienta a lo largo del panel. Use el mismo procedimiento para volver a sujetar el panel (Figura 7).

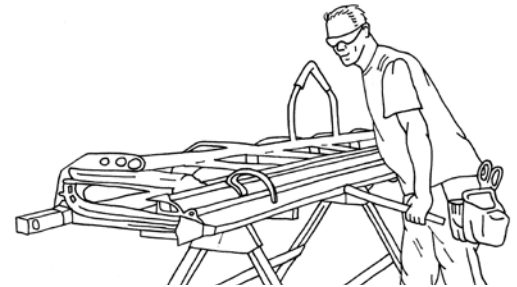

Plegadora Portátil

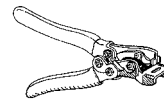

Punzón de Ranuras de Agujero para Clavo

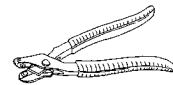

Punzón de Cerradura de Resorte

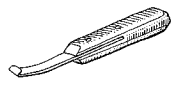

Herramienta Abridora

Figura 7

## ACCESORIOS

### Esquineros Exteriores e Interiores

Los esquineros se usan para ofrecer un borde terminado a las esquinas interiores o exteriores. El revestimiento de las paredes adyacentes queda exactamente dentro de los canales de los esquineros interiores o exteriores. Hay distintos anchos disponibles que se adaptan a la abertura de canal para lograr distintas configuraciones de revestimiento.

### Contramarcos y Molduras

Para que cada instalación tenga una apariencia profesional, se ofrece una línea completa de accesorios, a la vez que se proporciona una fachada resistente al agua. Algunos accesorios incluyen molduras, fajas iniciales, canales en J, canales en F, tapas de drenado, molduras de contramarcos y molduras de contramarcos dobles (Figura 8). Cada uno de estos accesorios se abordará en detalle a lo largo de este manual.

Consulte la Guía de Diseño en [www.vinylsiding.org](http://www.vinylsiding.org) para obtener mayor información o alternativas adicionales de Opciones de Diseño Arquitectónico.

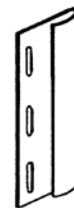

Moldura de contramarco

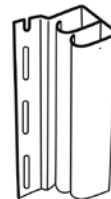

Moldura de contramarco doble

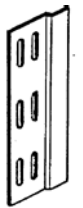

Faja Inicial



Tapa de Drenado/ Tapajuntas



Canal en J

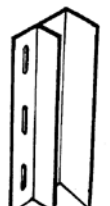

Canal en F

Figura 8

# CÓMO EMPEZAR

## MATERIALES PARA EL SUSTRATO DE LA PARED

---

### **Revestimiento**

El revestimiento vinílico debe aplicarse sobre una cubierta que proporcione una superficie lisa y plana. Consulte los códigos de construcción locales para conocer los requisitos del entablado. El revestimiento vinílico nunca debe aplicarse directamente en montantes no entablados. Como alternativa, tiene la opción de instalar distintos tipos específicos de capas de base de espuma contorneada para varios estilos de revestimiento vinílico.

### **Capacidad de Clavado sobre Revestimientos**

El revestimiento vinílico puede instalarse sobre revestimientos de madera comunes como la madera contrachapada, tableros de fibra orientada (OSB) u otros materiales (por ejemplo, entablados aislantes de espuma plástica). Para obtener información específica sobre el uso de diversos tipos de entablados, consulte la versión más reciente del IRC.

### **Barrera Resistente al Agua**

El revestimiento vinílico debe instalarse sobre una barrera continua resistente a la intemperie para detener la eventual penetración de agua. Consulte la página 3 para obtener más información sobre barreras resistentes al agua. Revise los códigos de construcción locales para obtener los requisitos de su área geográfica.

### **Tapajuntas**

Los tapajuntas que cumplen con los códigos deben integrarse con la barrera resistente al agua y aplicarse alrededor de las ventanas, puertas, esquineros, otras aberturas y en las líneas del techo. Los tapajuntas que cumplen con los códigos deben integrarse con la barrera resistente al agua y aplicarse alrededor de las ventanas, puertas, esquineros, otras aberturas y en las líneas del techo.

# CÓMO EMPEZAR

## CÓMO TOMAR MEDIDAS

### Estimación de los Materiales Necesarios

- Las casas pueden dividirse en formas de cuadrados o triángulos, o una combinación de ambas.
- El área que se va a revestir puede determinarse midiendo la altura y el ancho de la casa, incluyendo las ventanas (Figura 9).
- Sume el total de las medidas de las áreas que se van a revestir. Las ventanas y las puertas generalmente no se deducen. El incluirlas le dará un factor de tolerancia para el descarte. Si las ventanas y las puertas son demasiado grandes (como las puertas de garaje o las corredizas de vidrio), pueden hacerse algunas deducciones (Figuras 10-12).
- Para calcular la cantidad de faja inicial que se necesita, mida los pies lineales alrededor de la base completa de la casa.
- Añada el revestimiento a todas las estimaciones de materiales para tener en cuenta el descarte, dependiendo de la inclinación del techo y otros factores específicos de la casa.
- Para estimar el total de libras de sujetadores requeridos, multiplique el total de pies cuadrados de revestimiento por 0.005 para los clavos de aluminio y 0.01 para los clavos de techo, grapas y tornillos.
- Para realizar un pedido, 100 pies cuadrados (9.29 metros cuadrados) se consideran un "cuadrado".

$$\text{Alto} \_\_\_ \text{pies (metros)} \times \text{ancho} \_\_\_ \text{pies (metros)} = \_\_\_ \text{pies cuadrados (metros cuadrados)}$$



Figura 9. Áreas de la pared

$$\frac{1}{2} \text{ alto} \times \text{ ancho} = \_\_\_ \text{ área del hastial (pies/ metros cuadrados)}$$

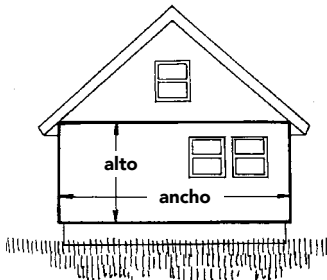

Figura 10. Áreas del hastial

$$\frac{1}{2} (A + B) \times C + \frac{1}{2} B \times D = \_\_\_ \text{ área total del hastial (pies/metros cuadrados)}$$

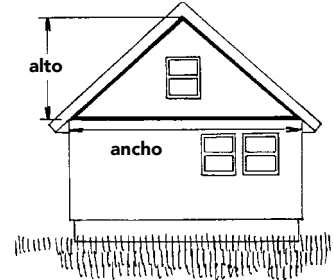

Figura 11. Casa con techo Gambrel o abuhardillado

$$\frac{1}{2} \text{ alto} \times \text{ ancho} = \_\_\_ \text{ área del hastial (pies/metros cuadrados)}$$

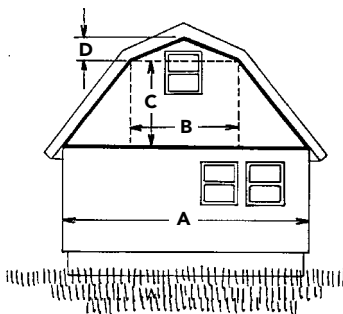

Figura 12. Áreas de la buhardilla

**NOTA:** La cantidad de revestimiento necesario/residuos generados para un trabajo de revestimiento vertical será determinada por la altura de la pared en comparación con la longitud de los paneles.

# HOJA DE CÁLCULO PARA ESTIMACIÓN

Use la siguiente hoja de cálculo para estimación para calcular los materiales necesarios\*

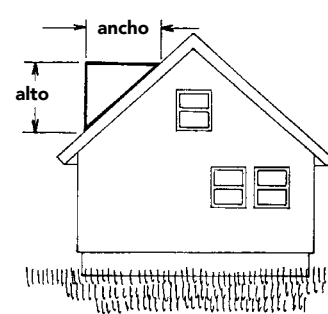
<b>Revestimiento</b>	<b>Paredes</b> .....	_____	pies/metros cuadrados
	<b>Extremos de los hastiales</b> .....	_____	pies/metros cuadrados
	<b>Lados de la buhardilla</b> .....	_____	pies/metros cuadrados
	<b>Paredes superiores de techo abuhardillado</b> .....	_____	pies/metros cuadrados
	<b>Área total de superficie de pared</b> .....	_____	pies/metros cuadrados (A)
	<b>Áreas grandes que no se cubrirán:</b> (puertas del garaje/puertas corredizas) .....	_____	pies/metros cuadrados
		x 0.50 = _____	
	<b>Área descubierta</b> .....	_____	pies/metros cuadrados (B)
	Reste B a A		
	<b>Superficie neta total</b> .....	_____	pies/metros cuadrados
<hr/>			
<b>Sofitos</b> .....		_____	pies/metros cuadrados
<b>Techo del porche</b> .....		_____	pies/metros cuadrados
<b>Celosía</b> .....		_____	pies/metros lineales
<b>Accesorios</b>	<b>Faja inicial</b> .....	_____	pies/metros lineales
	<b>Moldura de contramarco</b> .....	_____	pies/metros lineales
<b>Canal receptor</b>	<b>Canales en J</b> .....	_____	pies/metros lineales
	<b>Canales en J de diseño</b> .....	_____	pies/metros lineales
	<b>Canales en J flexibles</b> .....	_____	pies/metros lineales
	<b>Canales en F</b> .....	_____	pies/metros lineales
	<b>3 1/2" / 5" lineales</b> .....	_____	pies/metros lineales
	<b>Molduras dobles inferiores</b> .....	_____	pies/metros lineales
<b>Esquinas exteriores</b>	<b>Esquineros exteriores</b> .....	_____	pies/metros lineales
	<b>Molduras de esquinero de diseño</b> .....	_____	pies/metros lineales
<b>Esquinas interiores</b>	<b>Esquineros interiores</b> .....	_____	pies/metros lineales
	<b>Canales en J</b> .....	_____	pies/metros lineales
<b>Otros</b>	<b>Moldura cubre sofitos</b> .....	_____	pies/metros lineales
	<b>Canal lineal doble de sofitos</b> .....	_____	pies/metros lineales
	<b>Bloques de iluminación</b> .....	_____	
	<b>Ancho de la abertura del hueco del accesorio:</b> (señale el que corresponda)	1/2" (12.7mm)	5/8" (15.9mm)    3/4" (19mm)    1 1/4" (31.8mm)
<b>Clavos</b>	<b>Libras requeridas</b> Longitud (1 1/2" minimum) (38.1mm) .....	_____	libras

- Herramientas necesarias**
- |  |   |   |
|--|---|---|
| <input type="checkbox"/> martillo                                | <input type="checkbox"/> tijeras de hojalatero          | <input type="checkbox"/> cinta de métrica |
| <input type="checkbox"/> tiza                                    | <input type="checkbox"/> cuchillo multiuso              | <input type="checkbox"/> nivel            |
| <input type="checkbox"/> escuadra                                | <input type="checkbox"/> sierra para metales            | <input type="checkbox"/> sierra eléctrica |
| <input type="checkbox"/> punzón de ranuras de agujero para clavo | <input type="checkbox"/> punzón de Cerradura de Resorte |   |
| <input type="checkbox"/> herramienta abridora                    | <input type="checkbox"/> hoja de sierra de diente fino  |   |

\* Añada un factor extra del 10 por ciento a todos los cálculos de materiales para considerar posible desperdicio.

# OPCIONES DE SUJETADORES

Use clavos de aluminio, acero galvanizado o de otro material resistente a la corrosión, grapas o tornillos cuando instale revestimiento vinílico. Las piezas de molduras de aluminio requieren sujetadores de aluminio o acero inoxidable.

## Procedimiento de Fijación

- La longitud mínima de los sujetadores debe ser suficiente para penetrar en el revestimiento de otro sustrato a clavar y en el marco de un total de un mínimo de 1 1/4" (32 mm) o de acuerdo con las instrucciones de instalación del fabricante.
- Revise las instrucciones del fabricante del revestimiento y los códigos de construcción locales para conocer las variaciones que pueden aplicar a determinados revestimientos o áreas geográficas.

## CLAVOS

Las cabezas de los clavos deben tener un diámetro mínimo de 5/16" (7.9 mm). El alma debe tener un diámetro de 1/8" (3.2 mm) (Figura 13).



Figura 13



# PROCEDIMIENTO DE FIJACIÓN

El revestimiento vinílico puede expandirse y contraerse 1/2" (12.7 mm) o más en una longitud de 12' 6" (3.81 m) con los cambios de temperatura. **Tanto si se usan clavos como tornillos o grapas para fijar el revestimiento, deben seguirse las siguientes reglas:**

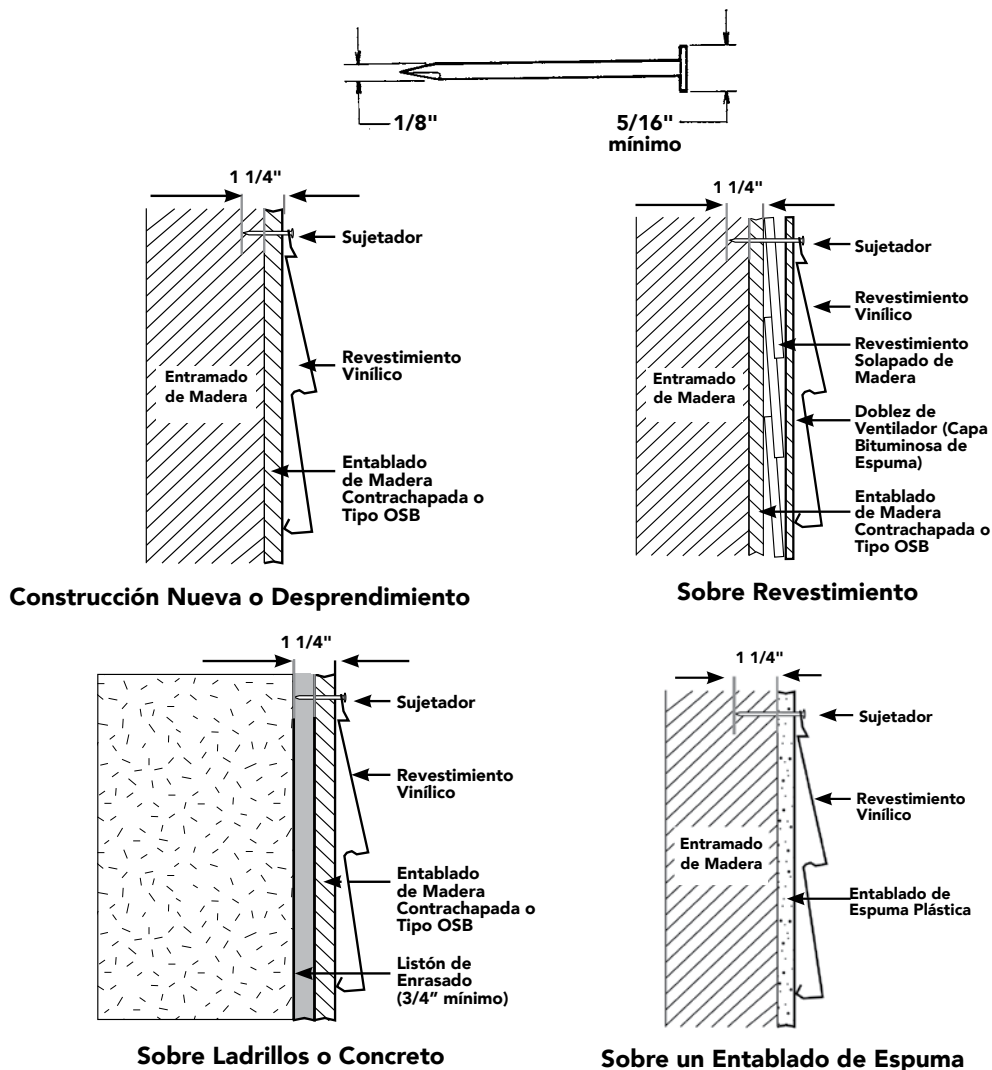
- Verificar que los paneles estén completamente trabados por el borde inferior, sin forzarlos al fijarlos.
- No clavar la cabeza del sujetador ajustadamente contra el dobladillo de clavado del revestimiento. Deje 1/32" (0.8 mm) de separación (el espesor de una moneda de diez centavos de dólar) entre la cabeza de fijación y el vinilo. **Si los clavos, tornillos o grapas comprimen demasiado el revestimiento vinílico pueden causar que se hunda con los cambios de temperatura (Figura 14).**
- Al fijar el panel, comience a trabajar en el centro del panel y luego desplácese hacia los lados.
- Centre los sujetadores en las ranuras para permitir la expansión y contracción del revestimiento (Figura 15).
- Coloque los sujetadores en línea recta y nivelados para evitar que el panel se deforme o se hunda (Figura 16).
- Separe los sujetadores un máximo de 16" (406 mm) entre los paneles de revestimiento horizontal, cada 12" (305 mm) para los paneles de revestimiento vertical y cada 8" a 12" (203 mm a 305 mm) para los accesorios. Estas distancias pueden aumentarse si el fabricante permite un espaciamiento mayor basado en pruebas de carga de viento. Comience fijando el revestimiento vertical y los esquineros en la ranura más alta para sostenerlos en su lugar (Figura 17). Coloque todos los sujetadores en el centro de las ranuras.
- Si la ranura de un clavo no permite centrarlo o fijarlo en una superficie para clavar, utilice un punzón de ranuras de agujero para clavos para extender la ranura y permitir el centrado del sujetador.



Figura 14



Figura 15

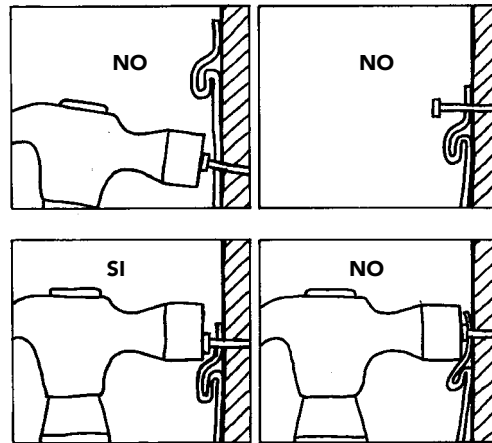
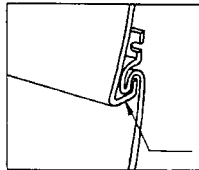

Figura 16

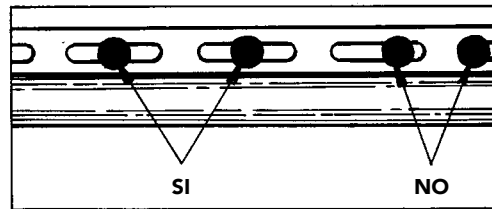

Figura 17

# PROCEDIMIENTO DE FIJACIÓN

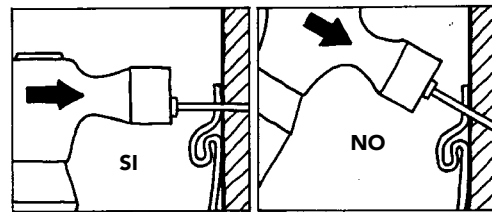
## Sujetadores de Tornillos

Los sujetadores de tornillos pueden utilizarse si los tornillos no restringen el movimiento normal de expansión y contracción del panel de revestimiento vinílico en la pared. Los tornillos deben estar centrados en la ranura con un espacio aproximado de 1/32" (0.8 mm) entre la cabeza del tornillo y el vinilo. **Los tornillos deben poder penetrar no menos de 1 1/4" (32 mm) en el marco o en el enrasado y deben ser: Los tornillos deben poder penetrar no menos de 1 1/4" (32 mm) en el marco o en el enrasado y deben ser:**

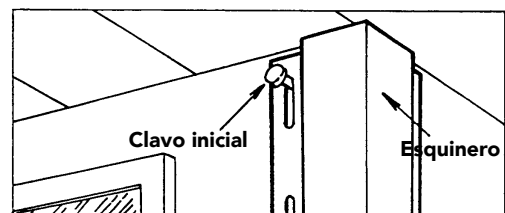
- Tamaño #8, de cabeza segmentada o plana
- Con los clavos de acero, se deben utilizar tornillos de metal laminado autorroscantes.



Figura 18

## Grapas

Si se utilizan grapas en lugar de clavos o tornillos, consulte los códigos de construcción locales. El fabricante puede permitir el uso de grapas como alternativa a los clavos. Asegúrese de considerar cualquier limitación con respecto a la clasificación de presión de diseño de carga de viento cuando el revestimiento se instala con grapas. Las grapas deben (Figura 18):

- Ser de calibre 16 o más, semiachatadas con sección elíptica.
- Para saber la longitud de las grapas a utilizar, consulte los diagramas de la Figura 13.
- Ser suficientemente anchas en la corona para permitir el movimiento libre del revestimiento (aproximadamente 1/32" [0.8 mm] de separación del dobladillo de clavado).

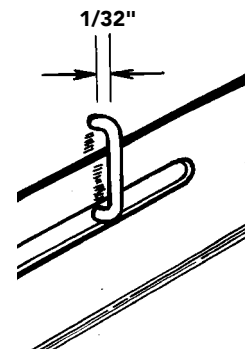

Figura 19

## CORTE DEL REVESTIMIENTO

**Cuando corte revestimiento vinílico, siga las siguientes normas:**

- Siempre se recomienda usar gafas de seguridad en todas las operaciones de cortado y clavado. Al igual que en cualquier trabajo de construcción, use el equipo de seguridad adecuado y siga las prácticas de seguridad en construcción.
- Con una sierra circular, instale la hoja para madera contrachapada a la inversa para así obtener un corte más uniforme y limpio, especialmente en climas fríos (Figura 19). Corte lentamente. No trate de cortar otros materiales que no sean vinilo con la hoja de la sierra colocada al revés.

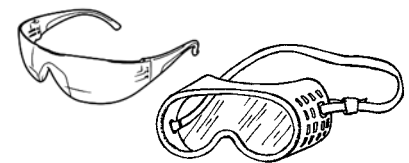
**¡Precaución!** Es peligroso usar la hoja de la sierra invertida para cortar otros materiales:

- Si usa tijeras de hojalatero, no cierre las tijeras completamente al final del corte, para obtener un corte más limpio y uniforme (Figura 20).
- Si usa una cuchilla o una herramienta de estriado, estríe la cara vinílica con presión media y córtela por la mitad. No es necesario cortar completamente el vinilo (Figura 21).



Figura 20



Figura 21

# PREPARACIÓN DE LAS PAREDES

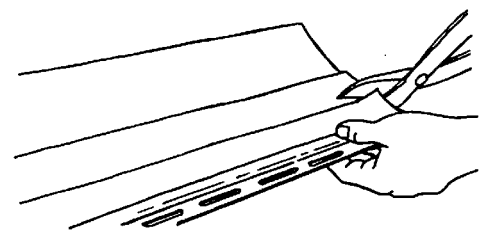
**La superficie de la pared debe estar nivelada para una instalación correcta del revestimiento vinílico. Instale el tapajuntas antes de comenzar a aplicar el revestimiento.**

A menos que ya esté instalada, debe aplicarse una barrera resistente al agua en la casa antes de instalar el revestimiento vinílico. Vea la página 3 para obtener más información sobre barreras resistentes al agua. Consulte el códigos de construcción local para conocer los requisitos de su zona geográfica.

(Revise el Procedimiento de Fijación y la Figura 15).

## Construcción Nueva

- **CONSEJO:** Para reducir la posibilidad de compresión de la placa del piso, las paredes de yeso, el techo y cualquier otro material de construcción pesado debe ser instalado antes que el revestimiento vinílico. La compresión de la placa del piso puede causar que se pandee el revestimiento en la intersección del piso y la pared.

## Reinstalación de revestimiento

- Clave cualquier tabla suelta del revestimiento anterior, y sustituya las que estén podridas (Figura 22). No instale el revestimiento vinílico sobre madera podrida.
- Raspe la masilla suelta y vuelva a aplicarla alrededor de ventanas, paredes y otras áreas para protegerlas contra la penetración de humedad.
- Quite todas las protuberancias como canaletas de desagüe, conductos de bajada y accesorios de alumbrado.
- Revise que todas las paredes estén uniformes y que estén instalados los tapajuntas en donde sea necesario. Cuando instale las tiras de tapajuntas, tome las medidas adecuadas para asegurarse que la superficie quede uniforme y continua (Figura 23).



Figura 22



Figura 23

**NOTA:** En los casos den que la parte inferior de un panel de revestimiento horizontal deba recortarse para poder instalarlo sobre escaleras, porches, etc., el panel debe prepararse (enrasarse) para obtener el ángulo y la rigidez correctos. Puede utilizarse una moldura de contramarco para sellar el borde cortado del panel y después asegurarlo a la pared.

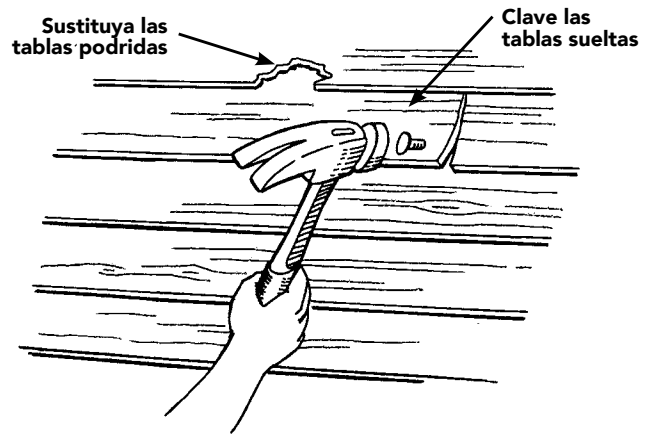
# INSTALACIÓN DE ACCESORIOS

Antes de que pueda instalarse el revestimiento, deben instalarse varios accesorios, incluyendo fajas iniciales, esquineros, tapajuntas de ventana, molduras y canales en J sobre las líneas del techo y rodeando las aberturas.

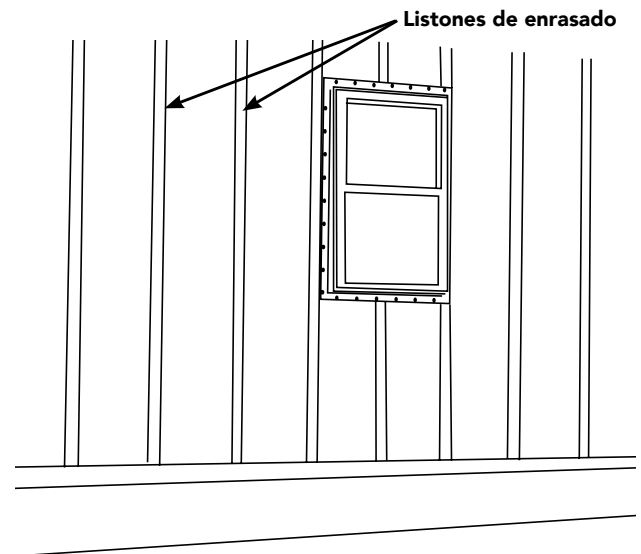
## Esquineros Exteriores e Interiores

- Antes de instalar los esquineros, debe instalarse un tapajuntas resistente al agua en las esquinas interiores y exteriores, cubriendo un mínimo de 10" (254 mm) en cada uno de los lados.
- Los esquineros interiores pueden ser canales en J simples o dobles, o esquineros interiores de fábrica.
- Coloque el esquinero en su lugar, dejando un espacio libre de 1/4" (6.4 mm) entre la parte superior del esquinero y el alero o el soffito. Coloque un clavo en la parte superior de la ranura superior en ambos lados de los esquineros, dejando un espacio libre de 1/32" (0.8 mm) entre las cabezas de los clavos y los esquineros. El esquinero se colgará de estos clavos. El resto de los clavos deben clavarse en el centro de las ranuras, separándolos entre 8" a 12" (203 mm a 305 mm), y dejando de nuevo un espacio libre de 1/32" (0.8 mm) entre la cabeza del clavo y el esquinero. Esto permite que ocurra la expansión y contracción en la parte inferior. El esquinero debe extenderse 3/4" (19 mm) por debajo de la faja inicial. Verifique que los esquineros estén a plomo (por ejemplo, perfectamente verticales) y bien encuadrados en la pared (Figuras 24 y 25). Corte cualquier dobladillo de clavado expuesto.
- Si hace falta más de un tramo de esquinero, traslape el tramo superior sobre el inferior, cortando 1" (25.4 mm) de la brida de clavado del tramo superior. Traslape 3/4" (19 mm), dejando un espacio de 1/4" (6.4 mm) para la expansión. Este método producirá una unión visible entre los dos esquineros, pero permitirá que el agua se escurra sobre la unión, lo que reducirá la posibilidad de filtración de agua.

## Cubriendo un Esquinero

- Los esquineros de las casas que tengan un saliente en el segundo piso deben ser tapados haciendo los cortes que se muestran (Figura 26). Doble las solapas creadas una sobre otra como se indica.
- Perfore un agujero de 1/8" (3.2 mm) en el centro, a través de ambas capas de vinilo, e instale un remache para mantenerlas en su lugar. Corte una muesca en ambas capas para dejar espacio para la esquina.



Figura 24



Figura 25

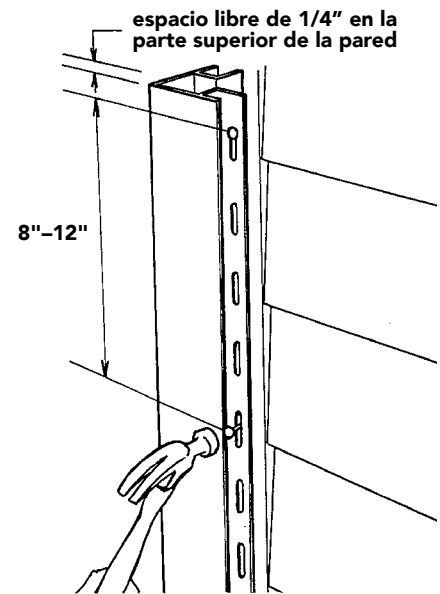

Figura 26

# INSTALACIÓN DE ACCESORIOS

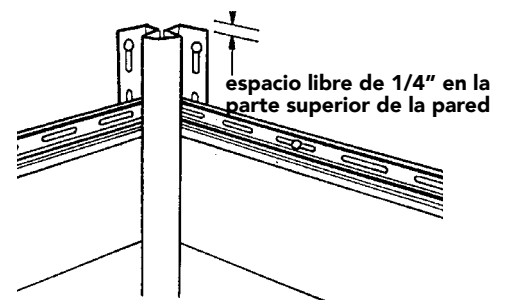
## FAJA INICIAL

Para poder instalar correctamente el revestimiento de manera nivelada, la faja inicial de la parte más baja de la pared debe estar bien nivelada.

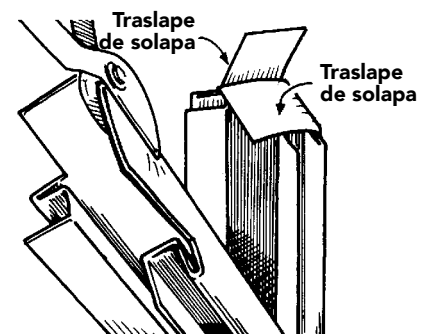
- Determine el punto más bajo de la pared que se revestirá. Desde allí, mida 1/4" (6.4 mm) menos que el ancho de la faja inicial, y clave parcialmente un clavo en una esquina.
- Coloque un hilo de tiza. Vaya a la siguiente esquina y estire bien el hilo.
- Verifique que el hilo esté nivelado usando un nivel de línea o un nivel de 4' (1.2m).
- Haga saltar el hilo de tiza y repita el procedimiento en toda la casa.
- Método opcional para determinar la posición de la faja inicial en una construcción nueva y algunas aplicaciones de reinstalación de revestimiento: mida desde el soffito de una esquina de la casa a la parte superior de la cimentación y reste 1/4" (6.4 mm) a la anchura de la faja inicial. Haga una marca en la pared y registre la medida. Transfiera la medida a la otra esquina de la pared. Haga saltar el hilo de tiza entre las esquinas en las marcas. Repita el procedimiento en toda la casa.
- Usando el hilo de tiza como guía, instale el borde superior de la faja inicial en toda la parte inferior del hilo de tiza, clavando a intervalos de 8" a 12" (203.2 mm a 304.8 mm). Deje espacio libre para esquineros, canales en J, etc.
- Mantenga los extremos de las fajas iniciales por lo menos a 1/4" (6.4 mm) de separación para permitir la expansión (Figura 27).
- Clave en el centro de las ranuras de clavado de la faja inicial.
- Para revestimiento aislado, la faja inicial debe ser separada de la pared para acomodar el grosor del respaldo en el revestimiento. Consulte las instrucciones del fabricante para técnicas o materiales específicos.



Figura 27

**NOTA:** Cuando se use aislante o tabla de respaldo, enrase la faja inicial, de ser necesario, para alojar el grosor del revestimiento. Para métodos de inicio en revestimientos verticales, consulte la sección sobre revestimientos verticales.

# INSTALACIÓN DE ACCESORIOS

## VENTANAS, PUERTAS Y LÍNEAS DE TECHO

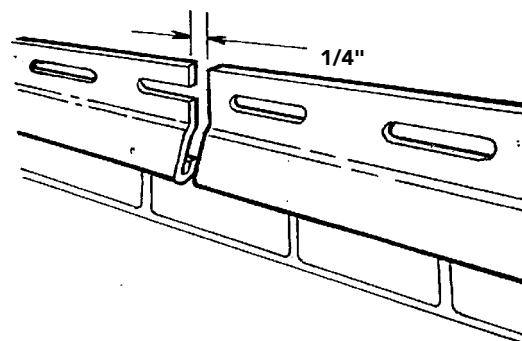
### Instalaciones de Tapajuntas de Ventanas Nuevas

Si se instalan tanto una nueva ventana como tapajuntas, consulte las instrucciones del fabricante de la ventana y la norma ASTM E2112 Standard Practice for Installation of Exterior Windows, Doors and Skylights para obtener el método correcto de instalación del tapajuntas para el tipo de ventana y la configuración de pared del proyecto.

### Tapajuntas de Ventanas con Bridas de Clavo Instaladas

#### Previamente

Si una ventana con brida clavada (en una nueva construcción) fue instalada previamente sin tapajuntas, deben seguirse las siguientes instrucciones:

- Coloque un hilo continuo de sellador en la zona de clavado de las bridas de manera que cubra los clavos y las ranuras de clavado. Aplique por lo menos 9" (229 mm) de ancho horizontal de tapajuntas de antepecho nivelado con el borde inferior de la ventana existente oprimiendo el tapajuntas sobre el hilo de sellador en su borde superior. Corte el tapajuntas del antepecho lo suficientemente largo para que sobresalga por lo menos 9" (229 mm) por cada hastial. Sujete el tapajuntas del antepecho a los bordes inferiores y laterales (Figura 28).
- Coloque un hilo continuo de sellador a los bridas de clavado de hastial de modo que cubra los clavos y las ranuras de clavado. Continúe con el hilo de sellador en los hastiales verticalmente hasta por lo menos 8 1/2" (216 mm) por encima del dintel de la ventana para permitir colocar el hilo de sellador en la porción superior del tapajuntas del hastial en el sellado del paso siguiente. Instale el tapajuntas del hastial oprimiéndolo en el hilo de sellador de los hastiales de la ventana. Extienda el borde inferior del tapajuntas del hastial aproximadamente a 1/2" (12.7 mm) antes del extremo del antepecho del tapajuntas y extienda el extremo superior aproximadamente 8 1/2" (216 mm) sobresaliendo del dintel de la ventana, donde a continuación se colocará el tapajuntas del dintel. Sujete el tapajuntas del hastial en los bordes más alejados de la ventana (Figura 29).



Figura 28



Figura 29

**NOTA:** El sellador debe ser compatible con los materiales de la ventana, el tapajuntas y la barrera resistente al agua. Comuníquese con el fabricante del sellador para obtener las recomendaciones específicas para el trabajo. Se acepta el uso de tapajuntas autoadherentes.

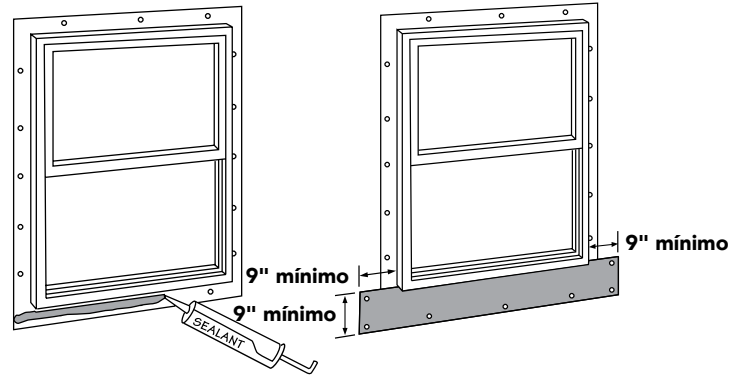
## INSTALACIÓN DE ACCESORIOS

- Coloque un hilo continuo de sellador en las bridas de clavado de la parte superior de manera que cubra los clavos y las ranuras de clavado. Añada un hilo continuo de sellador horizontalmente, en línea con la parte superior del tapajuntas del dintel. Instale el tapajuntas del dintel oprimiendo el borde inferior del tapajuntas en el hilo de sellador que se aplicó previamente en toda la brida de montaje. Extienda los extremos del tapajuntas del dintel aproximadamente 1" (25.4 mm) para que sobresalga del tapajuntas del hastial en cada extremo. Sujete el tapajuntas del dintel en su lugar por todo el borde superior (Figura 30).

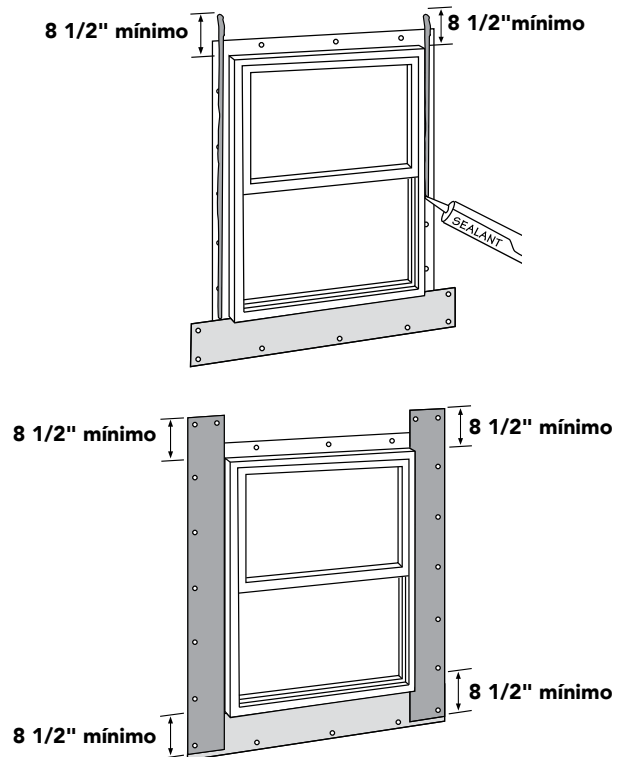
### Tapajuntas de Ventanas Instaladas Previamente con Marco Exterior (Moldura de Ladrillo)

Si una ventana con marco exterior (por ejemplo, moldura de ladrillo) ha sido instalada anteriormente sin tapajuntas, deben seguirse las siguientes instrucciones:

- Asegúrese que el marco exterior esté sellado al entablado exterior o barrera resistente al agua con una sellador de buena calidad.
- Cubra el marco exterior con hoja de aluminio o con hoja de contramarco de vinilo. Se puede lograr una plegadora portátil siguiendo las instrucciones de doblado del fabricante. El contramarco debe ser instalado al estilo de tablillas. La pieza inferior debe instalarse primero, y cada pieza debe solaparse con la anterior donde se juntan.
- Instale tapajuntas de dintel rígidos (tapas de drenado) encima de la parte superior del marco exterior cubriendo la hoja que se aplicó previamente. Los extremos de los tapajuntas de dintel rígidos deben extenderse a los extremos de los lados del canal en J. Corte una muesca en los extremos de los tapajuntas del dintel del tapajuntas y dóblelos hacia abajo sobre los lados del marco exterior. Los tapajuntas rígidos deben ser sellados al entablado exterior y a las partes superiores del marco exterior (Figura 31).

### Molduras

Se utiliza un canal en J para recibir el revestimiento alrededor de las ventanas y puertas. Para colocar los molduras, siga las instrucciones a continuación.

- Corte y doble hacia abajo la lengüeta de la pieza superior del canal en J, a fin de cubrir el canal en J lateral.
- Doble hacia abajo el extremo inferior del canal en J lateral en la parte inferior de la ventana, haciéndolo calzar sobre el canal en J existente para evitar la penetración del agua por debajo del antepecho.
- Corte los extremos laterales del canal en J más largos que la altura de la puerta o ventana, y haga una muesca en la parte superior del canal.
- Corte a inglete la brida libre a 45° y doble la lengüeta hacia abajo para cubrir los extremos laterales (Figura 31). Se puede usar el mismo corte a inglete y la lengüeta en la parte inferior de la ventana, según el estado del antepecho. El canal en J debe calzar justo contra la ventana.



Figura 31

# INSTALACIÓN DE ACCESORIOS

## CANAL EN J SOBRE LAS LÍNEAS DEL TECHO

Asegúrese de que el tapajuntas de paso esté instalado antes del canal en J para evitar la filtración de agua a lo largo de la intersección del techo y la pared.

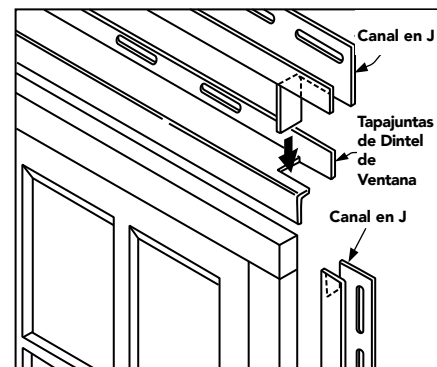
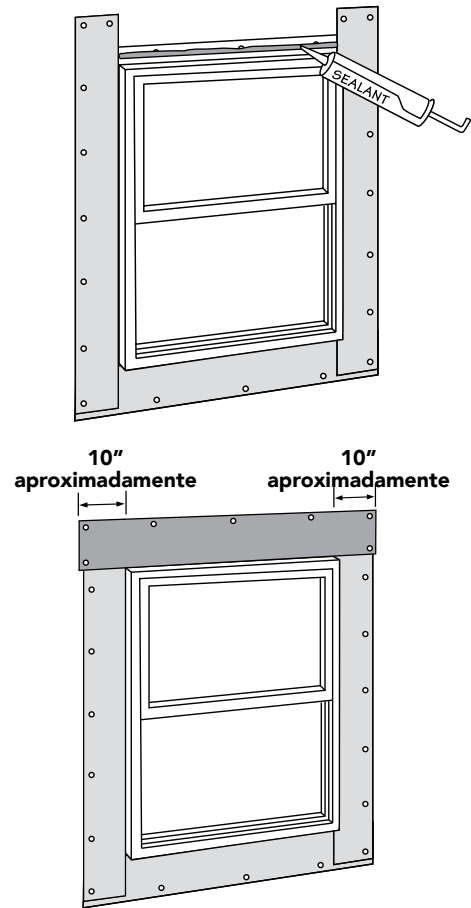
- Mantenga el canal en J a un mínimo de 1/2" (12.7mm) de la línea del techo para evitar el traspaso de calor al canal en J de vinilo que podría causar deformaciones. Trace una línea recta con tiza por el tapajuntas del techo para guiar la instalación del canal en J.  
**Consejo:** Puede usar otro canal en J colocado sobre las tejas como espaciador para crear la línea recta deseada.
- Traslape el canal en J (colocando la pieza superior sobre la pieza inferior) si es necesario usar más de una pieza (Figura 34).
- Extienda el canal en J hasta que sobrepase el borde del techo para un escurrimiento apropiado. Puede utilizar un desviador. Vea las Figuras 42 y 43.
- Con tejas oscuras, con exposición al sur u oeste, se recomienda que se use un canal en J de metal, o que se instale el canal en J vinílico tan lejos del techo como sea estéticamente aceptable, asegurándose primero de que haya suficiente tapajuntas detrás del canal en J para evitar la filtración de agua.
- Sujete el clavo, tornillo o grapa que esté más cerca de la línea del techo en el extremo más lejano de la ranura del dobladillo de clavado, para garantizar que el revestimiento se expanda fuera del canal en J (Figura 32).



Figura 32



Figura 33

## HASTIALES Y MOLDURAS

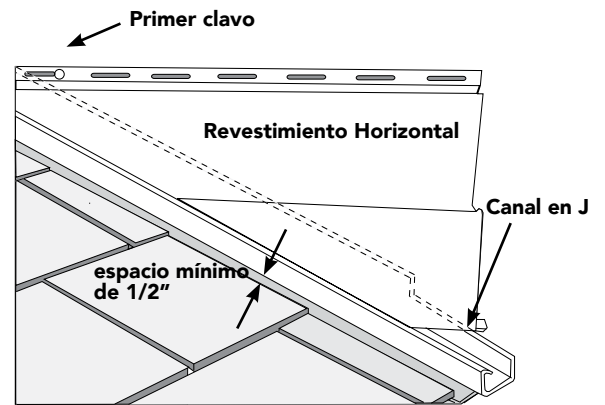
Antes de colocar el revestimiento en los hastiales, debe instalarse el canal en J para recibir el revestimiento en los extremos del hastial (Figura 33).

- Donde se unan las secciones izquierda y derecha en el pico del hastial, deje que una de las secciones haga tope con el pico con la otra sección traslapada.
- Debe hacerse un corte en inglete en la brida de la cara de esta pieza para lograr una mejor apariencia.
- Sujete el canal en J a cada 8" a 12" (203 mm a 305 mm).
- Si se requiere más de un tramo de canal en J para cubrir la superficie de la pared, asegúrese de traslapar 3/4" (19 mm) los canales en J. (Figura 34)

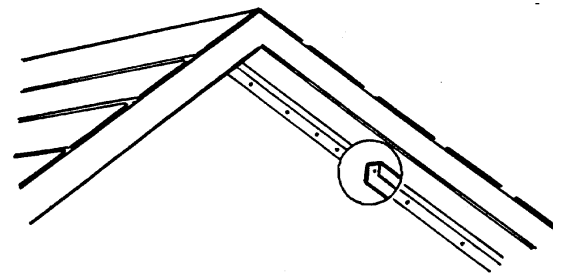

Figura 34



# INSTALACIÓN DEL REVESTIMIENTO HORIZONTAL

## INSTALACIÓN DE PANELES

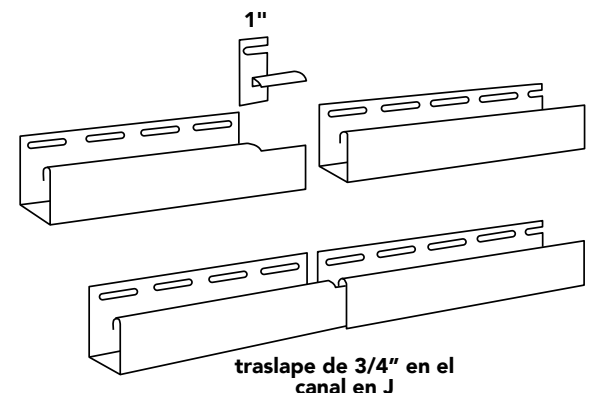
- La primera línea (de una fila de paneles) debe colocarse en la faja inicial y trabarse firmemente a lo largo de toda la longitud del panel de revestimiento. Verifique que el panel esté firmemente trabado antes de fijarlo.
- Sujete los paneles en el centro de la ranura de clavado comenzando desde el centro del panel y trabajando hacia los extremos del mismo (revise las páginas 12 y 13 para información específica de sujeción y sujetadores). Asegúrese de que la longitud de los clavos es suficiente para penetrar en el marco o la estructura, además del revestimiento con clavos.
- Debe dejarse un espacio libre de 1/4" (6.4 mm) para permitir la expansión y contracción entre el revestimiento y todos los esquineros y los canales. Debe aumentarse a 3/8" (9.5 mm) cuando se instale a una temperatura por debajo de 40 °F (4.4 °C). Si los paneles son de 20 pies (6.1 m) o más, refiérase a las instrucciones del fabricante sobre cómo aumentar la separación. {MQ}
- No clave la cabeza del sujetador ajustadamente contra la ranura de clavado. Deje un espacio libre de 1/32" (0.8 mm) entre la cabeza del sujetador y el vinilo (aproximadamente el espesor de una moneda de diez centavos de dólar)
- No fuerce los paneles hacia arriba ni hacia abajo cuando los fije. Las trabas de los paneles deben estar completamente enganchadas. Sin embargo, los paneles no deben estar bajo tensión vertical ni compresión cuando se estén sujetando.
- Como el revestimiento vinílico se mueve con los cambios de temperatura, verifique que los paneles puedan moverse con libertad de lado a lado una vez que estén sujetos.
- Revise la alineación horizontal cada cinco o seis hileras (Figura 35). También revise la alineación del revestimiento con las paredes adyacentes.
- Cuando se traslapen los paneles, verifique que estén traslapados a aproximadamente 1" (25.4 mm) (Figura 36).
- Cuando traslape paneles de revestimiento aislado, no hace falta dejar una abertura entre la cobertura en los extremos de los paneles. Asegúrese de topor cada pieza de cobertura hasta que se junten (Figura 37), salvo que esté realizando la instalación en climas fríos (siempre consulte las instrucciones del fabricante).
- Alterne las lengüetas de los extremos del revestimiento de manera que no queden dos hileras (hileras de paneles) alineados verticalmente, a menos que estén separados por lo menos por tres hileras.
- Siempre traslape las uniones alejadas de las entradas y del punto de mayor tráfico. Esto mejorará la apariencia general de la instalación (Figura 36).
- Evite usar los paneles de menos de 24" (610 mm) de largo.



Figura 35

**Traslape en dirección contraria a las áreas de alto tráfico (por ejemplo, puertas)**

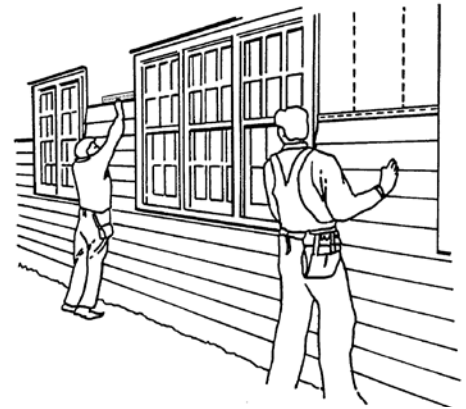

Figura 36

**Tocando el respaldo del aislamiento**

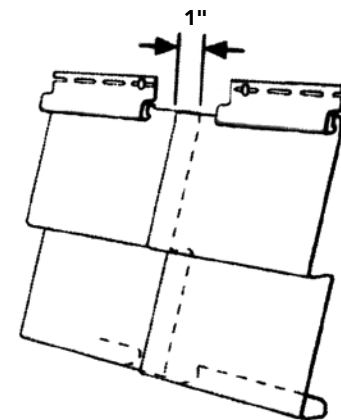

Figura 37

# INSTALACIÓN DEL REVESTIMIENTO HORIZONTAL

## COLOCACIÓN DEL REVESTIMIENTO ALREDEDOR DE ACCESORIOS

Use un anillo de moldura comercial (Figura 38) para colocar el revestimiento a una penetración tal como la sujeción de un grifo o riel, siguiendo las instrucciones de instalación del fabricante. Si no hay disponible una moldura comercial para la aplicación, consulte la Figura 39, que ilustra cómo colocar el revestimiento en la penetración.

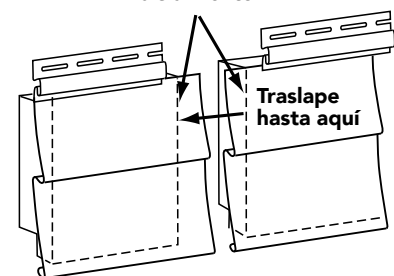
**Además, se recomienda que se tomen en cuenta los consejos siguientes:**

- Instale el revestimiento de manera que los extremos de los solapes de fábrica estén en intersección con los accesorios.
- Corte una abertura 1/4" (6.4 mm) más grande que el accesorio o anillo del contramarco.
- Cuando lo corte, replique la forma y el contorno de la obstrucción.
- En el caso en que se encuentre con una luminaria removible, utilice un bloque de montaje de 2 piezas.
- Para revestimiento aislado, debido al espesor, puede ser necesario enrasar el accesorio o contramarco de ventana o puerta para lograr la apariencia deseado.



Figura 38



Figura 39

## COLOCACIÓN DEL REVESTIMIENTO DEBAJO DE VENTANAS

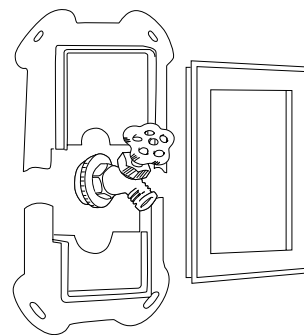
**Para marcar la sección que se cortará, realice los pasos siguientes:**

- Coloque el panel debajo de la ventana y marque el ancho de la abertura de la ventana en el panel. Añada a ambos lados un espacio libre de 1/4" (6.4 mm) aproximadamente para que el revestimiento se expanda y contraiga. Estas marcas representan los cortes verticales (Figura 40).
- Inserte un trozo pequeño de revestimiento de descarte en el panel inferior situado al lado de la ventana. Se usará como plantilla para hacer los cortes horizontales. Márquelo a 1/4" (6.4 mm) por debajo del alto del antepecho.
- Transfiera la medida horizontal al panel, que se instalará debajo de la ventana. La medida puede ser distinta en ambos lados de la ventana.
- Corte el panel con tijeras de hojalatero y un cuchillo multiuso.

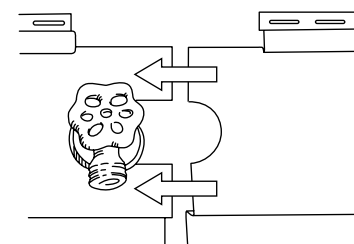
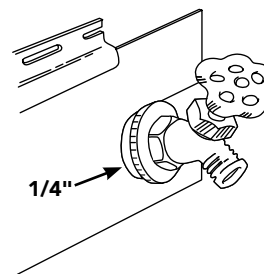
**El panel cortado ya está listo para instalarse debajo de la ventana. Siga los siguientes pasos:**

- Usando un punzón de cerradura de resorte, perforo el revestimiento vinílico en todo el borde de corte a cada 6" (152 mm) para que la lengüeta elevada quede en la cara externa.
- Instale la moldura de contramarco debajo de la ventana, como receptor del revestimiento cortado. La moldura de contramarco se usa siempre que se quite la traba superior del revestimiento. Puede ser necesario que se tenga que enrasar para mantener la cara del panel en el ángulo deseado.
- Instale el panel de revestimiento, verificando que las lengüetas (del punzón de cerradura de resorte) se traben dentro de la moldura de contramarco (Figura 41).



Figura 40

# INSTALACIÓN DEL REVESTIMIENTO HORIZONTAL

## TAPAJUNTAS DE PAREDES LATERALES EN LÍNEAS DEL TECHO

- Coloque el revestimiento hasta la última hilera completa debajo del área del techo.
- Corte una desviación de una hoja de aluminio, verificando que se coloque sobre el dobladillo de clavado de la última hilera horizontal completa (Figura 42). También verifique que el desviación se haya colocado dentro el bolsillo receptor del canal en J vertical y detrás de los dobladillos de clavado de los canales en J que siguen la línea del techo para el mejor drenaje.
- Si existe una barrera resistente al agua, debe recortarse para permitir que el desviador se deslice detrás de los tapajuntas de paso y canales en J. Ese recorte tendrá que sellarse con cinta (aprobada por el fabricante de la barrera resistente al agua) una vez que el desviador esta instalado.
- Como alternativa al desviador, cree un “tapajuntas de desviación” con un tapajuntas metálico, como se muestra en la Figura 43.

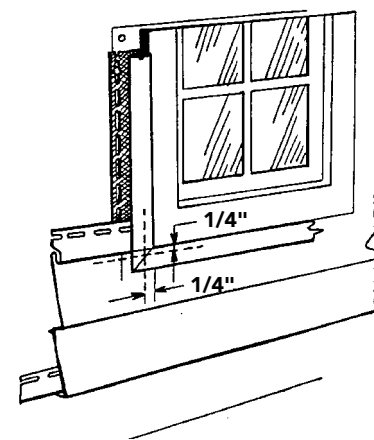

Figura 41



Figura 42

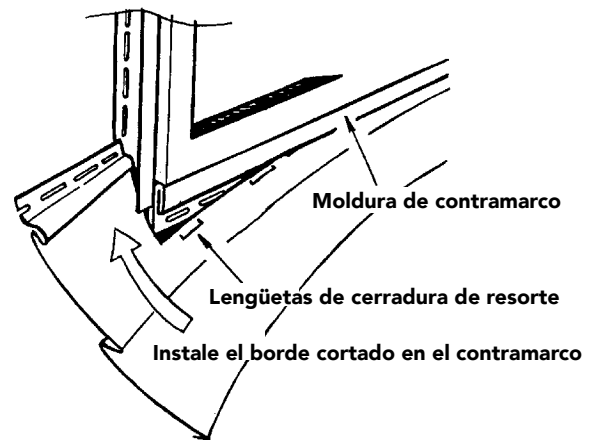

Figura 43

**NOTA:** El “tapajuntas de desviación” (Figura 43) es una tira adicional de tapajuntas que sobresale del borde de la imposta que se necesita en algunas zonas de clima frío.

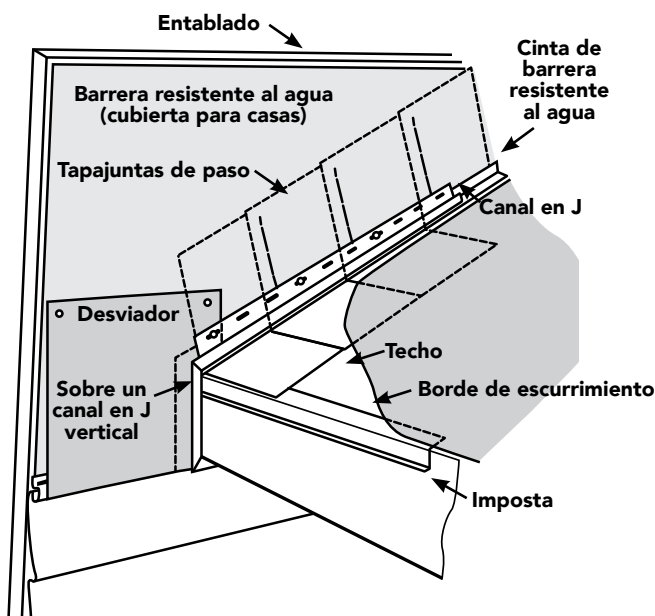
# INSTALACIÓN DEL REVESTIMIENTO HORIZONTAL

## ACABADO DE LA PARTE SUPERIOR DE PAREDES

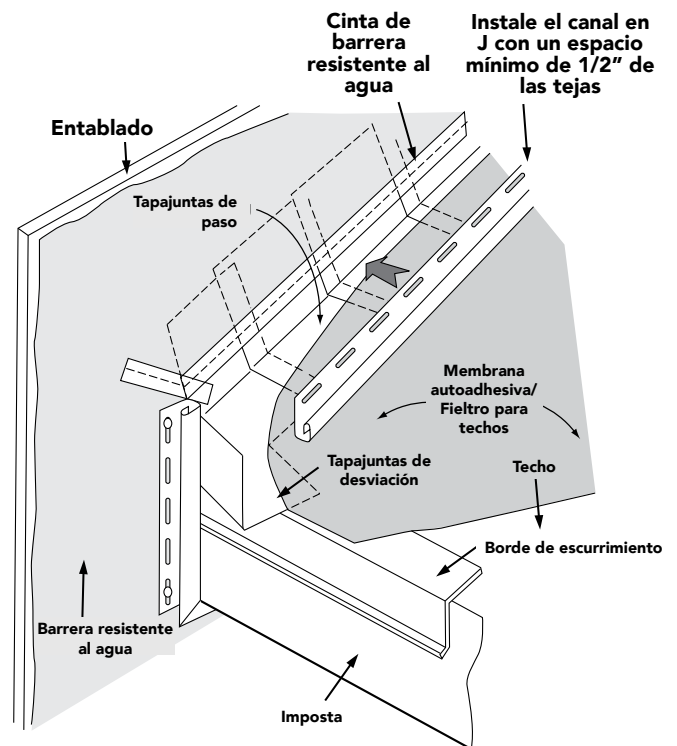
Antes de instalar la última hilera de revestimiento, deben instalarse los accesorios de sofito que vayan a usarse en los aleros. Revise la sección instalación de sofito.

### Extremos de Hastiales

Para la instalación alrededor de los bordes de los hastiales, haga un patrón que duplique la inclinación del hastial (Figura 44):

- Trabe un tramo corto de revestimiento en la hilera inicial de hastiales (la última hilera antes de comenzar el hastial).
- Coloque un segundo tramo de revestimiento contra el canal en J en la inclinación del hastial. Marque la inclinación con un lápiz en un tramo pequeño de revestimiento.
- Quite el tramo corto y corte a lo largo de la línea de lápiz como un patrón para los cortes del ángulo del hastial. Repita el procedimiento en el lado opuesto del hastial. Verifique la plantilla del ángulo cada vez que pasen varias hileras.
- Tendrá que sujetar el último panel del pico del hastial con un clavo para molduras. Esta es una de las únicas ocasiones en que debe colocarse un clavo en la cara del revestimiento vinílico (Figura 45). La longitud mínima del sujetador debe ser suficiente para penetrar el revestimiento de otro sustrato clavable y en el marco en un total de 1 1/4" (32 mm) como mínimo o de acuerdo con las instrucciones de instalación del fabricante.

### Tratamiento de Aleros

La última hilera de revestimiento puede cortarse para ajustarse a la parte expuesta de los aleros (Figura 46).

- Mida del sofito a la base de la traba superior de la hilera anterior de paneles. Reste 1/4" (6.4 mm). Marque esa dimensión en el panel que se cortará, midiendo desde el borde inferior del panel. Es una buena idea revisar la dimensión en varios lugares a lo largo de la pared.
- Con un punzón de cerradura de resorte, perfora el revestimiento vinílico en todo el borde de corte cada 6" (152 mm), de manera que la lengüeta elevada quede en la cara externa.
- Empuje el revestimiento dentro de la moldura de contramarco (o moldura de contramarco doble) que ha sido clavada parte superior de la pared. Puede ser necesario que se tenga que enrasar para mantener la cara del panel al ángulo deseado. Las lengüetas elevadas atraparán y sostendrán el revestimiento firmemente en su lugar.



Figura 44



Figura 45

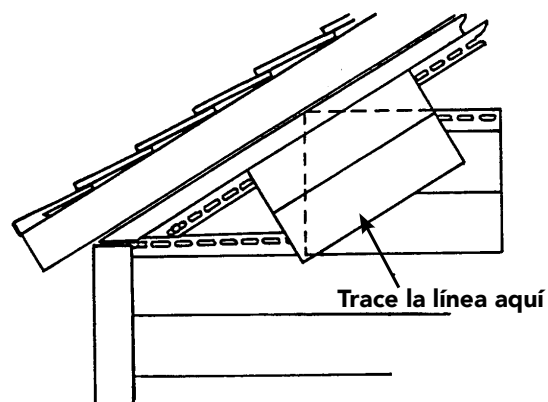

Figura 46

# INSTALACIÓN DEL REVESTIMIENTO HORIZONTAL

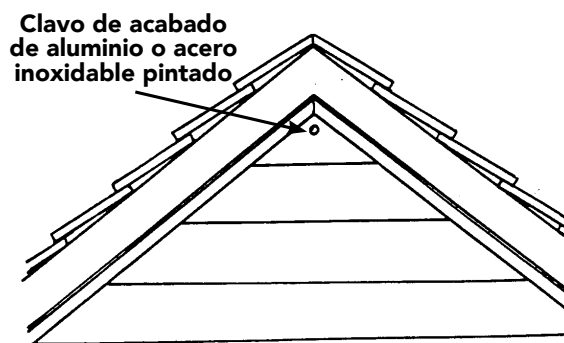
- No utilizar una conexión apropiada podría generar un punto débil para el sistema (Figura 47).
- El uso de molduras de contramarco y revestimientos del punzón de cerradura es primordial bajo las ventanas y en lo alto de las paredes.
- Usando un punzón de cerradura de resorte (u otras herramientas para crear agujeros de clavos), perfore cada 6" a lo largo del borde de corte del revestimiento vinílico y cada 8" a lo largo del borde de corte del revestimiento de polipropileno para que la lengüeta levantada esté en la cara exterior.
- Cada vez que se retire la cerradura superior del revestimiento, se debe utilizar una moldura de contramarco como receptor para asegurar el panel de revestimiento punzado.
- Podría requerir enrasado.

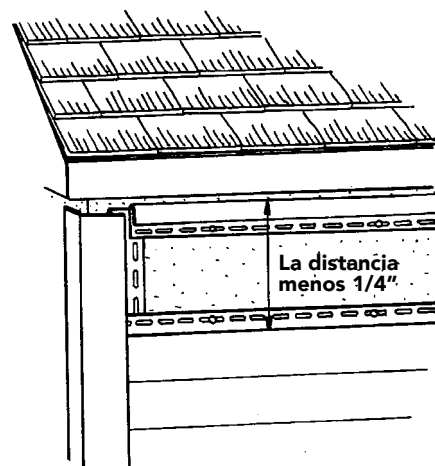
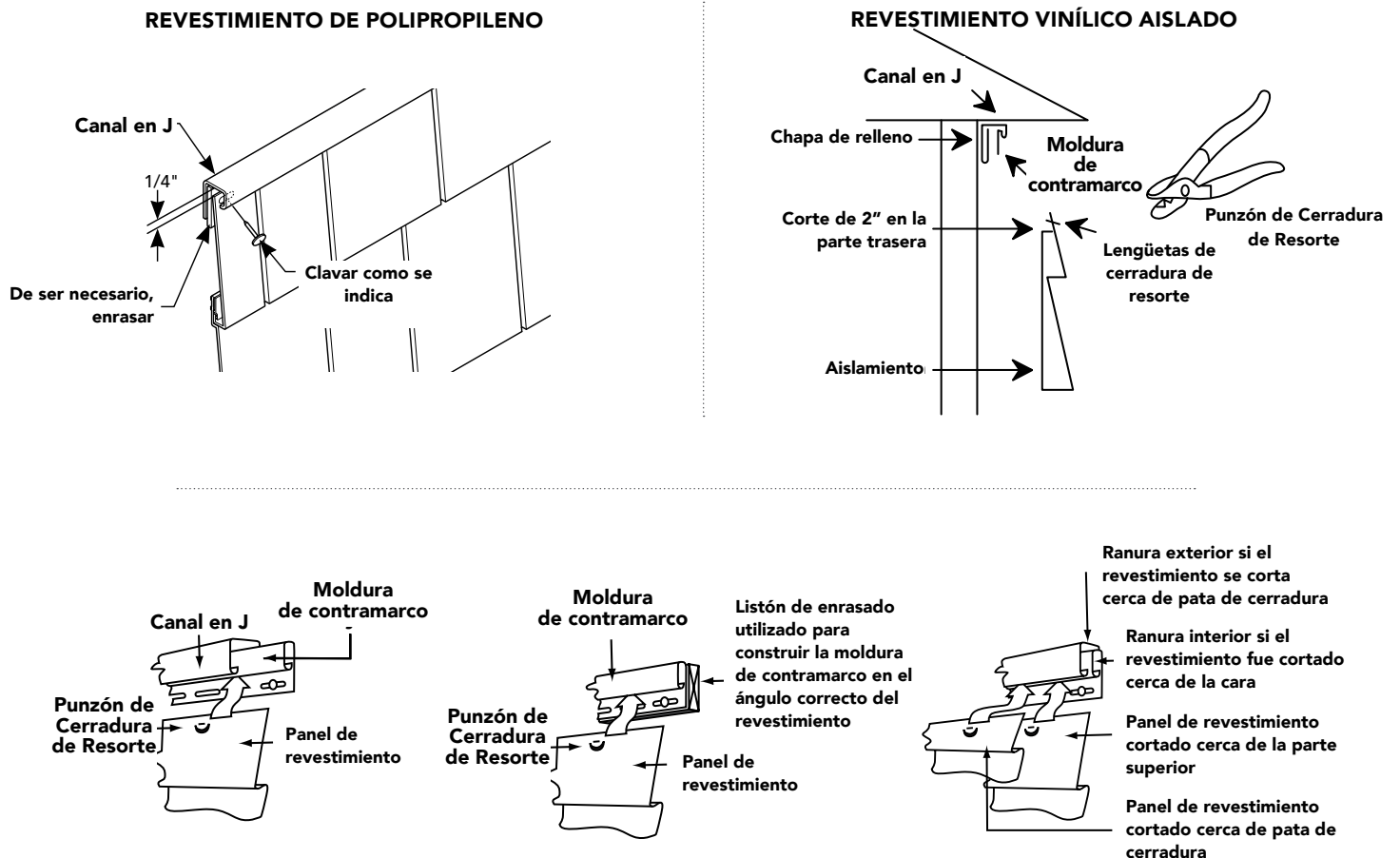

\*Las perforaciones de cerradura a presión deben colocarse a unas 6" en el centro

Figura 47

# INSTALACIÓN DEL REVESTIMIENTO HORIZONTAL

## TRANSICIÓN DE REVESTIMIENTO HORIZONTAL A REVESTIMIENTO VERTICAL

Utilice una cubierta/receptor de dos piezas a lo largo del rastrillado y del alero (Figura 48). Instale el receptor a ras de la parte superior de la pared. Perfore ranuras para los clavos a lo largo del borde superior del panel cada 16" (406 mm). Utilice esas ranuras para fijar el panel a la pared. Encaje la cubierta en su lugar sobre los clavos.

### Transición de Revestimiento Horizontal a Vertical

- Termine la última hilera del revestimiento horizontal con el canal en J o con el contramarco de acabado. Instale una cubierta de drenado y un canal en J.
- El tramo superior del canal en J debe tener agujeros de un diámetro mínimo de 3/16" (4.8 mm) taladrados con un máximo de 24" (610 mm) de separación para permitir el escurrimiento del agua, y la faja inicial (canal en J) no deberá estar cerca del tapajuntas de dintel porque bloqueará los agujeros de drenaje. Deje una separación como se indica (Figura 49).

### Transición de Revestimiento de Ladrillo a Revestimiento Vinílico

- Aplique masilla donde el revestimiento se une con el ladrillo o la piedra exterior. Debe moldearse y colocarse un tapajuntas de dintel (o tapa de drenado) y masillarse en las áreas donde se una con el ladrillo. La parte superior del tapajuntas de dintel debe integrarse o sellarse a la barrera de agua (Figura 50).
- Si se usa revestimiento horizontal, debe usarse una faja inicial, y se debe dejar un espacio libre mínimo de 3/8" (9.5 mm) para una conexión correcta del revestimiento. Si usa un canal en J, consulte los códigos de construcción locales en busca de variaciones que pudiesen aplicar a su área geográfica y refiérase a las instrucciones de instalación específicas del fabricante.
- Use un canal en J como receptor del revestimiento vertical. Recuerde taladrar agujeros de drenaje de al menos 3/16" (4.8 mm) de diámetro en la parte inferior de no más de 24" (610 mm). Deje una separación entre el canal en J y el tapajuntas.



Figura 48



Figura 49

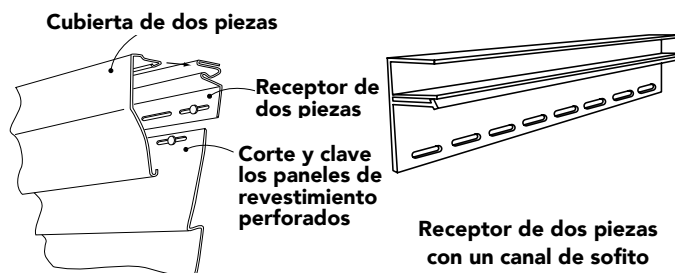

Figura 50

# INSTALACIÓN DE REVESTIMIENTO VERTICAL Y ACCESORIOS

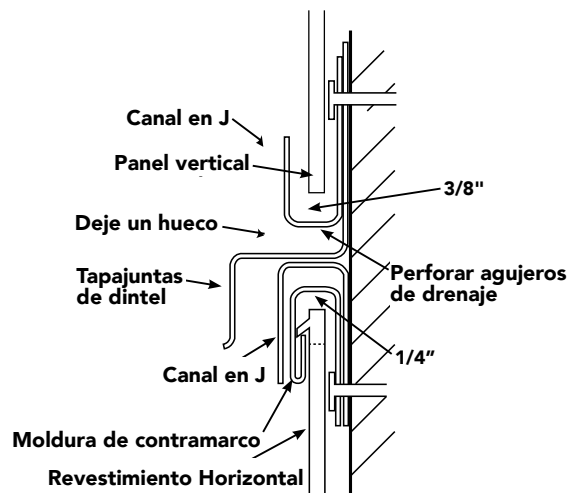
## PREPARACIÓN

Vea la sección "Preparación de las Paredes" en la página 15. Sin embargo, cuando se instale el revestimiento vertical, siga estos pasos preparatorios adicionales:

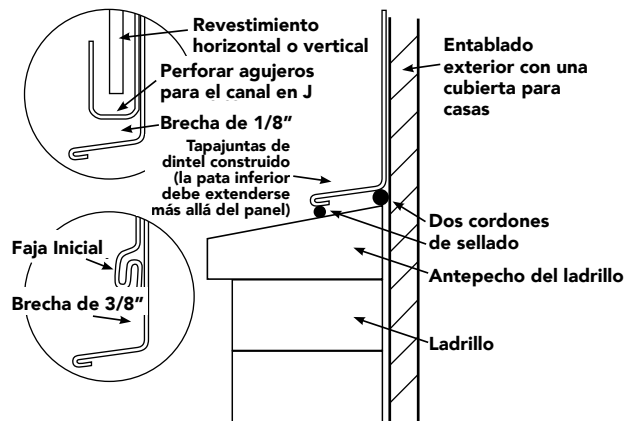
- Instale listones de enrasado horizontal o un entramado sólido para clavar antes del revestimiento, de ser necesario, para nivelar la superficie o proporcionar el material suficiente. Si se utilizan los listones de enrasado, asegúrese de instalarlos a 12" (305 mm) en el centro o como haya sido especificado en las instrucciones de instalación del fabricante del revestimiento. Asegúrese de utilizar el material de enrasado o entablado con el grosor especificado en las instrucciones del fabricante. Si las instrucciones especifican que utilice clavos especiales (ej., clavo con vástago anillado), asegúrese de usarlos y siga las instrucciones para un buen espaciado entre clavos.
- Haga saltar el hilo de tiza alrededor de la base de las paredes laterales. Esto servirá para representar la parte superior del canal en J (faja inicial). Instale el canal en J empleando el hilo de tiza como receptor del revestimiento vertical.

## ACCESORIOS

Al igual que con el revestimiento horizontal, cuando se instala revestimiento vertical es necesario instalar primero varios accesorios, incluyendo los esquineros y molduras de ventanas, puertas y techos.

### Esquineros Exteriores e Interiores

- Deje un espacio libre de 1/4" (6.4 mm) en la parte superior de los esquineros.
- Coloque los primeros clavos en la parte superior de las ranuras de clavado más altas para sostenerlos en su lugar (Figura 51). Coloque todos los demás clavos en el centro de las ranuras. Los clavos deben estar a 8" a 12" (203mm a 305mm) de distancia.
- Los esquineros deben sobresalir 3/4" (19.2mm) por debajo del revestimiento. No coloque los clavos demasiado ajustados, los esquineros deben tener movimiento. Al instalar sobre una superficie o plataforma de concreto, deje una distancia de 3/8 de pulgada entre la parte inferior del esquinero y la superficie.
- Use el esquinero aislado aprobado por el fabricante para recibir el espesor adicional de aislamiento.

### Receptor Inferior

- Coloque el borde superior de un canal en J o una base vertical a lo largo del hilo de tiza que se trazó anteriormente. Recuerde taladrar agujeros de drenaje de por lo menos 3/16" (4.8 mm) de diámetro que no estén a más de 24" (610 mm) entre sí (Figura 52).
- Ajuste cada 8" a 12" (203 mm a 305 mm). Use el centro de las ranuras de clavado. Todo el vinilo debe sujetarse con firmeza pero sin apretarlo. No debe restringirse el movimiento hacia los lados. Deje espacios libres de 1/4" (6.4 mm) en los esquineros (Figura 51). Donde se unen los tramos, recorte 1" (25.4 mm) de la brida de clavado y traslape 3/4" (19 mm) para lograr una unión prolija (Figura 53).



Figura 51



Figura 52

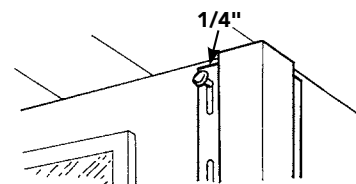

Figura 53

# INSTALACIÓN DE REVESTIMIENTO VERTICAL Y ACCESORIOS

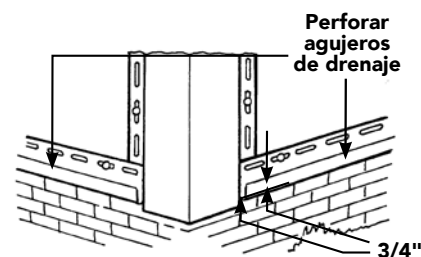
## MOLDURAS DE VENTANAS, PUERTAS Y TECHOS

Instale el canal en J en la parte superior de las paredes laterales (Figura 54). En los extremos del hastial, haga saltar un hilo de tiza a lo largo de la base del hastial e instale un canal en J. Traslape en donde sea necesario y deje espacios libres para la expansión (Figura 53).

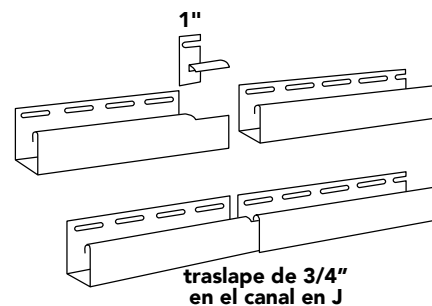
Después de instalar el tapajuntas, coloque molduras alrededor de todas las ventanas y puertas usando canales en J. Para desviar el agua de las ventanas debe seguir los siguientes pasos:

- Corte el canal en J para la parte inferior de la ventana, del mismo ancho que la ventana más el ancho de los canales en J laterales, e instálelo.
- Corte los canales en J laterales del largo del entramado más el ancho del canal en J superior e inferior. Corte muescas en la parte superior de los canales en J laterales. Corte y doble las lengüetas (Figura 55) dentro de la parte inferior del canal. Instale los canales laterales.
- Corte el canal en J superior del ancho del entramado más el ancho de los canales en J laterales. Haga una muesca en el canal en J en ambos extremos, doble las lengüetas hacia dentro del canal en J y sujete la parte superior del canal en J (Figura 55).
- Puede realizarse un corte en inglete y una lengüeta en la parte inferior de la ventana (Figura 56) dependiendo del estado del antepecho.



Figura 54



Figura 55

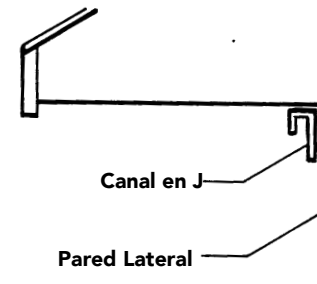

Figura 56

## PAREDES LATERALES

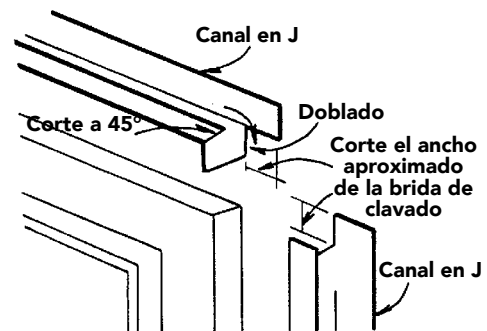
- Para crear un aspecto equilibrado (Figura 57), divida la longitud de la pared por el ancho de los paneles verticales que se utilizará. Por ejemplo, si la pared requiere de 20 paneles enteros, agregue 8" (203 mm) adicionales, entonces la primera y la última pieza será cortada a un nuevo ancho de 4" (102 mm). Asegure que haya suficiente profundidad en los canales de recepción de los accesorios en ambos extremos al momento de medir.
- Si se requiere de paneles parciales para instalar el revestimiento, marque la línea para cortar midiendo desde la traba del panel y corte el ancho apropiado. Esto dejará el panel con su dobladillo de clavado intacto y una exposición apropiada.

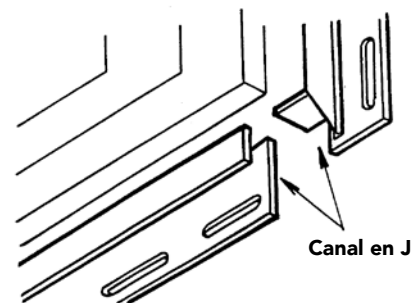

Figura 57



# INSTALACIÓN DE REVESTIMIENTO VERTICAL Y ACCESORIOS

## Para terminación o inicio de los paneles que fueron cortados, y en todos los hastiales de las ventanas:

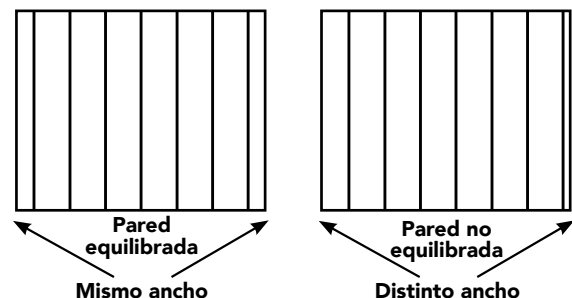
- Si el corte se realiza en un área plana, utilice el punzón de cerradura de resorte dentro e instálelo en la moldura de contramarco.
- La moldura de contramarco necesitará ser ajustada para que se mantenga de frente al panel (Figura 58).
- En la mayoría de los casos con panel de tabla y listón, las chapas de relleno no son necesarias.
- Para completar esta pieza de inicio, inserte las lengüetas en la moldura de contramarco, verifique que el panel este nivelado (a plomo) y empiece a fijar por la parte de arriba de la ranura superior permitiendo un movimiento de 1/4" (6.4 mm) hacia arriba, y de 3/8" (9.5 mm) hacia abajo. (Las instrucciones de algunos fabricantes de revestimientos verticales son diferentes, consulte con el fabricante específico para las instrucciones de instalación). Continúe fijando los sujetadores centrados en las ranuras de clavado con no más de 12" (305 mm) de separación entre sujetadores.
- Los paneles sucesivos deben instalarse fijándolos de las ranuras de clavado más altas hacia abajo, como se indica previamente, y después, sujetarlos cada 12" (305 mm) al centro para el resto del panel. Permita 1/4" (6.4 mm) de separación en los canales receptores (aumente dicha separación a 3/8" [9.5 mm] si se instalan en ambientes con temperaturas por debajo de los 40 °F [4.4 °C]). Si el revestimiento o sofito está cortado en la ranura en "V" o en la superficie plana del panel para dar lugar a una abertura, puerta o accesorio, instale la moldura de contramarco tal como se indica arriba (Figura 58). Nivele a plomo la caída cada pocos paneles para mantener un mejor aspecto.
- Si se necesita más de una hilera para abarcar la altura de la casa, termine la primera hilera en un canal en J invertido (Figura 59), dejando 1/4" (6.4 mm) para la expansión. Instale el tapajuntas de dintel en la parte superior del canal en J e instale un segundo canal en J orientado hacia arriba. Comience la segunda hilera dejando un espacio libre de 3/8" (9.5 mm) de la parte inferior del panel al canal en J.
- El último panel de revestimiento instalado debe ser del mismo ancho que el panel instalado al principio. Dependiendo en donde se corte el revestimiento, puede ser necesario instalar una moldura de contramarco adentro del bolsillo receptor del canal en J, o esquinero, el mismo que recibe el revestimiento vertical (Figura 58). También puede ser necesario nivelar la moldura de contramarco hacia afuera, a un nivel igual a la cara del revestimiento para conservar una apariencia nivelada.



Figura 58



Figura 59

**NOTA:** Es necesario perforar agujeros de drenaje en el canal en J superior con una separación máxima de 24" (610 mm) y tengan un mínimo de 3/16" (4.8 mm) de diámetro (Figura 59).

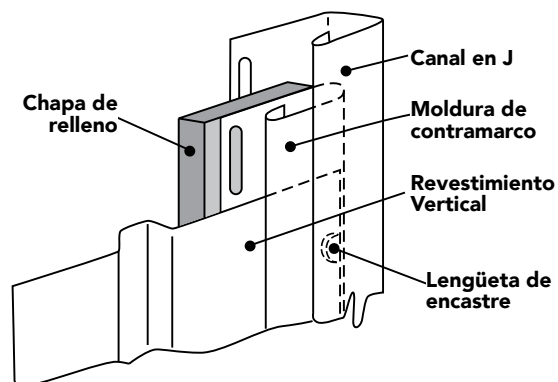
## INSTALACIÓN DE REVESTIMIENTO VERTICAL Y ACCESORIOS

- Corte el panel del ancho adecuado y haga lengüetas con un punzón de cerradura de resorte cada 6" (152 mm). Acabe la instalación e instale el panel del tamaño apropiado en la moldura de contramarco. Puede ser necesario poner un clavo de acabado cerca de la parte superior del panel y adentro del canal en J, o el esquinero, para sostener el recorte en su lugar.
- Si comienza con un panel de revestimiento vertical entero, puede crear una faja inicial para revestimiento vertical cortando el dobladillo de clavado y la traba superior adyacente de un panel de revestimiento vertical. Sujételo dentro del receptor del canal del esquinero. Otra opción es utilizar una faja inicial estándar. Deje espacio suficiente en el bolsillo del esquinero para poder sujetar el panel de revestimiento (Figura 60).

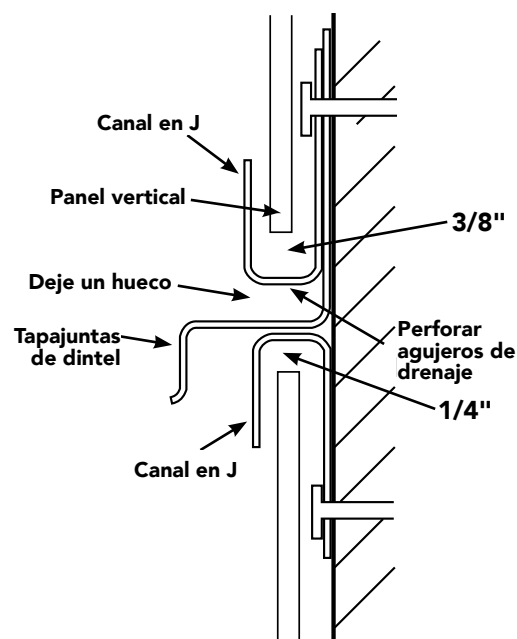

Figura 60

### EXTREMOS DE HASTIALES

Para la aplicación del revestimiento vertical en hastiales, utilizar el mismo método descrito en la Figura 57 para una apariencia equilibrada.

- Comience fijando el canal en J a lo largo del borde interior del techo. Instale un canal en J orientado hacia arriba como base vertical encima del primer canal en J en la base del hastial, como se muestra en la Figura 59. Como alternativa, instale dos canales en J, espalda a espalda, centrada con respecto al pico del hastial. Instale un corte de dobladillo de clavado como faja inicial utilizando el método descrito anterior (Figura 60).
- Haga un patrón para los cortes de los extremos a lo largo del hastial usando dos tramos de descarte de revestimiento (Figura 61). Trabe una pieza en la faja inicial al centro de la pared. Sostenga el borde del otro tramo en contra y alineado con la línea de techo. Marque el declive en el tramo vertical y corte en esa línea. Úselo como patrón para marcar y cortar los extremos de todos los demás paneles necesarios para este lado del borde del hastial. Haga otro patrón para el otro lado del hastial.

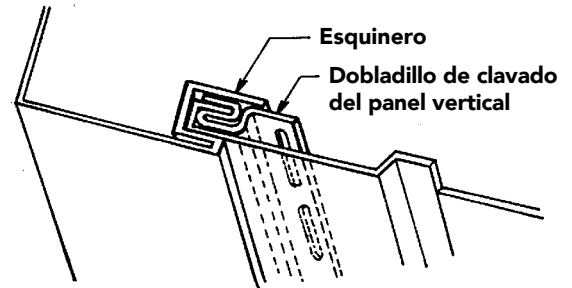

Figura 61

### REVESTIMIENTO ESPECIAL

**Tejas y Ripia:** Revise las técnicas de instalación específicas del fabricante.

**Revestimiento Vinílico Aislado:** Fije los paneles en el centro de las ranuras de clavado comenzando en el centro del panel y trabajando hacia los extremos (revise las páginas 13 y 14 para información específica sobre la fijación y los sujetadores). Asegúrese de que la longitud de los clavos sea suficiente para penetrar en el marco o la estructura y en el revestimiento con clavos.

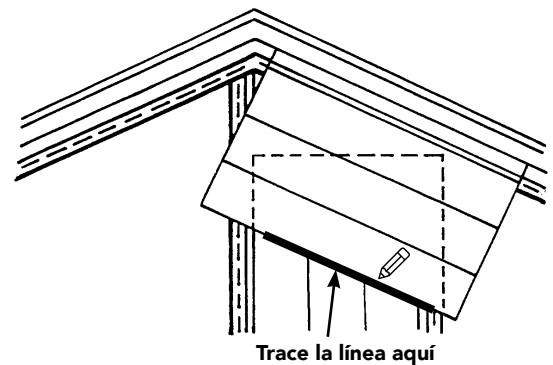
# INSTALACIÓN DE SOFITOS

**Se llama sofitos a los materiales de cerramiento de la parte inferior de un alero. La instalación de sofitos determinará cómo se colocarán los esquineros interiores y exteriores. También es necesario terminar el sofito antes de instalar la hilera final de revestimiento en la pared.**

El sofito vinílico está diseñado para instalarse con facilidad a lo largo de pared a imposta. Los paneles de sofito son similares al revestimiento vertical. Los fabricantes producen tanto paneles sólidos como ventilados, y también combinación de los dos.

## PREPARACIÓN DEL PICO DEL HASTIAL

Al hacer la transición del sofito en el pico del hastial (Figura 62), asegure dos canales en J espalda con espalda para recibir una pieza individual de sofito en cada accesorio. También puede doblar una sección de sofito, usando una plegadora portátil, para que coincida con el ángulo del pico del hastial.

## PREPARACIÓN

Inspeccione y planee el trabajo con anticipación. Para la reinstalación de revestimiento, clave todos los paneles sueltos, las tablas o tejas sueltas. Verifique que las superficies estén rectas y enrasede cuando sea necesario. Las superficies deben estar uniformes y rectas desde todos los ángulos a la vista.

El procedimiento que se usa para instalar el sofito depende de la construcción del alero. Existen dos tipos diferentes de aleros:

- **Aleros abiertos**—aleros con vigas o cerchas expuestas—típicos en construcciones nuevas. Los procedimientos de instalación de aleros abiertos también se usan cuando se retira sofito dañado en los proyectos de reinstalación de revestimiento.
- **Aleros cerrados**—aleros con sofito—típicos en los proyectos de reinstalación de revestimiento.



Figura 62

### NOTA: Requisitos de Ventilación

Una ventilación adecuada del ático es importante para cualquier hogar. Consulte los códigos de construcción locales para conocer los requisitos apropiados para cada zona geográfica específica y utilice sofitos ventilados u otros productos de ventilación según sea necesario. Consulte el área específica establecida del producto del fabricante.

# INSTALACIÓN DE SOFITOS

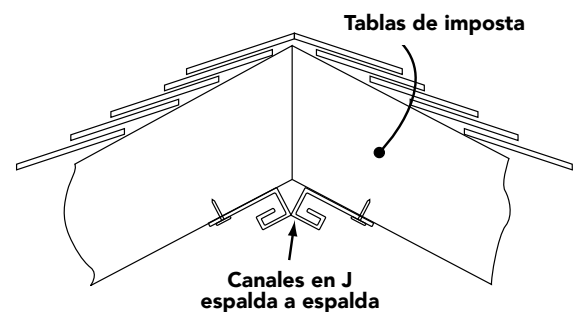
## INSTALACIÓN SOBRE ALEROS ABIERTOS

Siga este procedimiento de cinco pasos:

### Instale los canales receptores (canal en J o canal en F).

- Existen varias maneras de instalar los canales receptores para soffito. Puede usar accesorios como canales en J o canales en F. La mejor manera es elegir el método que sea más eficaz según las técnicas que se usaron para crear el alero.
- Observe las ilustraciones de la parte derecha de esta página y encuentre la que se parezca más a los métodos de construcción usados en su proyecto en particular (Figuras 63-64).
- Instale los canales receptores siguiendo los detalles particulares mostrados en las ilustraciones de la derecha. Clave los canales cada 8" a 12" (203 mm a 305 mm), colocando los clavos en el centro de las ranuras. No los clave demasiado ajustados.

**NOTA:** Si la extensión del alero es de más de 16" (406 mm), los listones de clavado deben instalarse según se describe en la Figura 64, a no ser las instrucciones del fabricante indiquen lo contrario. En zonas con restricciones por vientos fuertes, el clavado no debe exceder las 12" (305 mm) del centro, a no ser que el fabricante especifique lo contrario en sus instrucciones.

- Si no hay un receptor de soffito adecuado disponible, el canal en J puede modificarse para crear un receptor en F (Figura 65).
- Simplemente corte ranuras en el área de la brida de clavado en el lugar que clavaría a la pared (Figura 65). Después de cortar la brida de clavado, dóblela y clávela a la pared.
- Si el soffito dará vuelta en una esquina, corte e instale el canal de manera que quede 1/4" (64 mm) para expansión en cada una de las paredes adyacentes.

**NOTA:** Algunos códigos locales pueden requerir que el soffito de vinilo se fije tanto en la imposta como en la pared. Revise las instrucciones del fabricante del revestimiento y los códigos de construcción locales para conocer las variaciones que pueden aplicarse a las distintas áreas geográficas.

**NOTA:** Para obtener información más detallada sobre la instalación del producto en zonas costeras con vientos fuertes, consulte *Cómo Instalar Correctamente el Revestimiento y el Soffito Poliméricos en Zonas Costeras*.



Figura 63



Figura 64

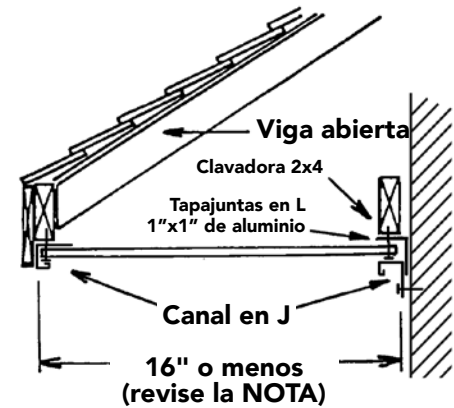

Figura 65

# INSTALACIÓN DE SOFITOS

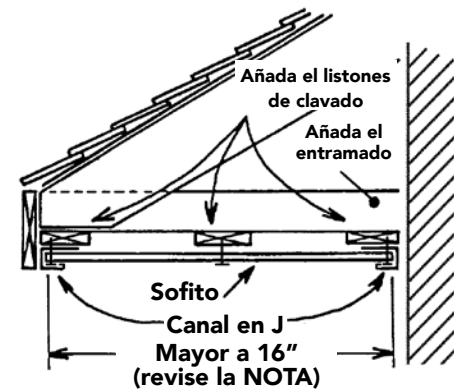
## Mida la distancia entre la pared y la imposta.

- Después reste 1/2" (127 mm) para permitir la expansión. Marque y corte una pieza de ese tamaño en un panel de soffito.

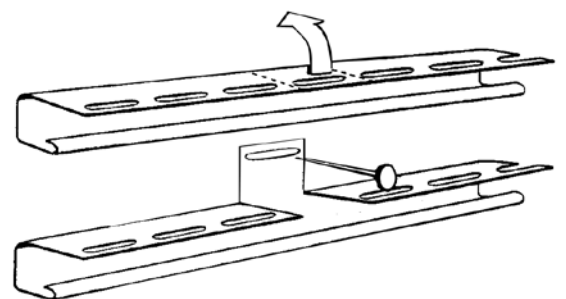
## En caso de que tenga dos canales (Figura 64), doble el panel entre los dos canales instalados.

- Es fundamental en esta aplicación que las tiras de clavos instaladas sean lo suficientemente anchas (4" [102 mm]) para permitir que un sujetador se fije al soffito. Asegúrese de que el panel esté perpendicular a la pared al momento de sujetarlo.
- Cuando el panel de soffito se fije en la tabla de madera de la imposta y luego se agregue una cubierta de aluminio de la imposta, cada panel de soffito debe fijarse a través del dobladillo de clavos y en la imposta de madera o en una chapa de relleno de madera utilizando clavos, tornillos o grapas.



Figura 66

## Para dar vuelta a una esquina, mida del canal de la pared al canal en la esquina de la imposta (Figura 67).

- Reste 1/4" (6.4 mm) para la expansión. Corte e instale el canal lineal doble del soffito o un canal en J que tenga otro por detrás. Si es necesario, instale los listones de clavado para proporcionarle respaldo al canal lineal. Corte a inglete los paneles de soffito de esquina e instale según se describe en el Paso 3.

## Una vez instalado el soffito, aplique las cubiertas prefabricadas o construidas en el lugar.

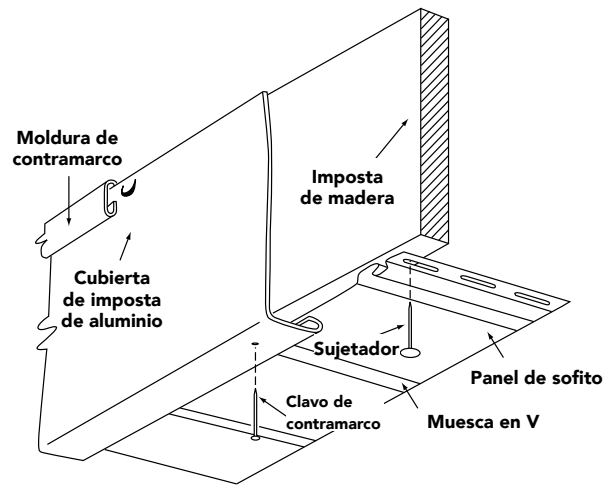
- Las cubiertas de la imposta pueden ser instaladas en molduras de contramarcos (ya sean prefabricadas o hechas en el sitio) (Figura 66) o detrás del borde de drenado existente. La imposta tiene que ser sujeta con clavos de aluminio o acero inoxidable pintados en la parte inferior de la pata, a no más de 24" (610 mm) en el centro.
- Al traslapar las cubiertas de aluminio y vinilo, asegúrese de que se traslapen 3/4" (19mm).
- Introduzca estos clavos a través de la imposta y sólo en la muesca en V del soffito (Figura 66).
- También puede necesitar clavar la imposta en la parte frontal.
- Siempre perfora previamente los agujeros en la imposta y no los clave ajustados.



Figura 67

# INSTALACIÓN DE SOFITOS

## INSTALACIÓN SOBRE ALEROS CERRADOS

El procedimiento para instalar el soffito sobre el alero cerrado en un proyecto de reinstalación de revestimiento casi idéntico que para un alero abierto en nuevas construcciones. La diferencia principal es la instalación del canal en J (Figuras 68 y 69).

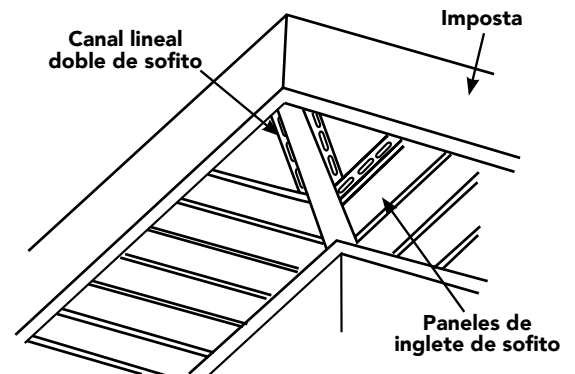
- Determine el mejor método para instalar el soffito en la imposta.
- Cuando instale el canal en J en cualquier pared de la imposta, clave cada 8" a 12" (203 mm a 305 mm).
- El soffito debe girar en una esquina, corte e instale el canal en J de manera que queden 1/4" (6.4 mm) libres para la expansión en cada una de las paredes adyacentes y la imposta.
- Cuando instale paneles de soffito con ventilación, si el soffito existente no tiene aberturas de ventilación, corte suficientes aberturas.
- Para terminar la instalación, siga la Instalación sobre Aleros Abiertos en la página 32.

### Otras Impostas / Técnicas de Soffito

- Una casa de pájaros (bird box) ocurre cuando un alero y el voladizo de un rastrillado se interceptan. Esta área debe ser cubierta con un contramarco de aluminio.
- Las esquinas interiores y exteriores de la imposta integran una lengüeta de 1" (Figura 70).

**NOTA:** Estas ilustraciones se basan en las prácticas comunes de instalación usadas en casi todo Norteamérica. Las condiciones ambientales (zonas con vientos particularmente fuertes) y los códigos de construcción locales pueden requerir técnicas de instalación diferentes. Siempre consulte las instrucciones del fabricante y los códigos de la edificación locales para determinar los métodos correctos de instalación en todos los trabajos. Además, consulte la última versión de *Cómo Instalar Correctamente el Revestimientos y Soffitos Poliméricos en Zonas Costeras*.



Figura 68



Figura 69

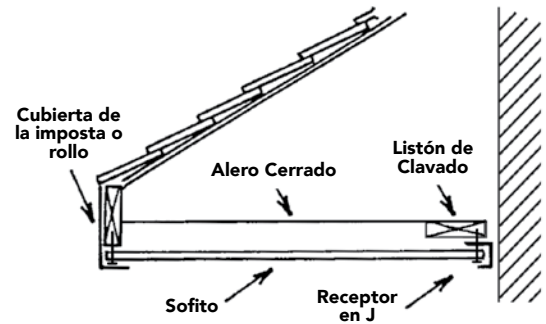

Figura 70

**NOTA:** Si el soffito existente está podrido o dañado, retírelo completamente antes de instalar el soffito de vinilo, luego siga las instrucciones para aleros abiertos.

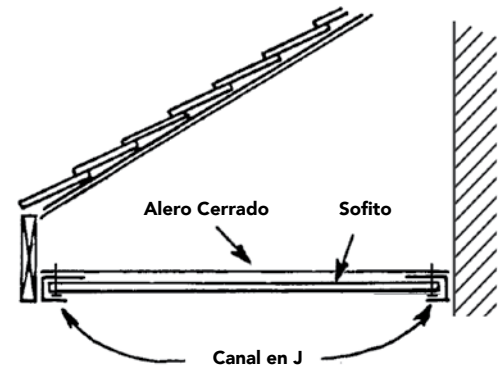
# INSTALACIÓN DE SOFITOS

## TECHOS DE PORCHES

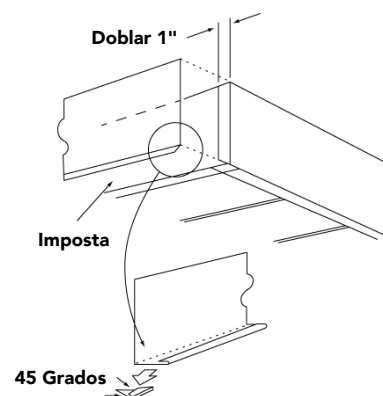
Los procedimientos usados para instalar un techo de porche son muy similares a los que se usan para instalar sofito. Estos procedimientos varían un poco, dependiendo de si la instalación es construcción nueva o un proyecto de reinstalación de revestimiento.

### Nuevos Proyectos de Construcción

- **Comience instalando los canales receptores en los cuatro lados del porche (Figura 71).** Puede usar un canal en J o canal en F. El panel del techo de porche debe ser sujetado en todos sus extremos a un componente de apoyo como un listón de clavado. Los paneles deberán instalarse de acuerdo con las instrucciones de instalación del fabricante.
- **Si se usan bloques ligeros para sujetar los accesorios externos de iluminación, instálelos en el respaldo adecuado.**
- **Planee la disposición de los paneles del techo para lograr un balance uniforme o alineamiento con el trabajo adyacente.** Si los paneles del techo van paralelos a las vigas del techo, se tendrán que instalar listones de clavado adicionales de madera de 1" x 3" (25.4 mm a 76.2 mm). Instale estos listones perpendicularmente a las vigas del techo, colocando cada listón a cada 8" a 12" (203 mm a 305 mm).
- **Instale el primer panel en los canales en un extremo del porche.** Asegúrese de dejar espacio para la expansión. Clave a cada 8" a 12" (203 mm a 305 mm), colocando los clavos en el centro de las ranuras. No los clave ajustadamente. Instale el resto de los paneles. Cuando corte el último panel de la primera hilera, asegúrese de dejar el espacio para la expansión.
- **En las áreas en donde se necesite más de un panel a lo largo, use un canal lineal doble o un canal en J sujeto a otro.**
- **Si es necesario cortar el dobladillo de clavado del último panel, use un punzón de cerradura de resorte para crear lengüetas cada 6" (152 mm) a lo largo del borde cortado.** Sujete la moldura de contramarco e inserte el panel en el canal receptor.



Figura 71

### Proyectos de Reinstalación de Revestimiento

- **Verifique que el techo existente puede servir como una base sólida de clavado.**
- **Si el techo existente es sólido, quite todas las molduras y los accesorios existentes y comience clavando los canales en J invertidos a lo largo del perímetro del área del techo.** Después siga los Pasos 2 al 6 de las instrucciones en "Nuevos Proyectos de Construcción". Sin embargo, con un techo sólido no son necesarios listones de clavado adicionales. Use el techo existente como base de clavado para los paneles.
- **Si el techo existente no es sólido, instale listones de clavado para proporcionar una base sólida de clavado, después instale los canales en J.** Deben instalarse listones de clavado adicionales si los paneles del techo no van paralelos a las vigas del techo. Siga las instrucciones de los Pasos 2 al 6 para construcciones nuevas.

## OTRAS RECOMENDACIONES

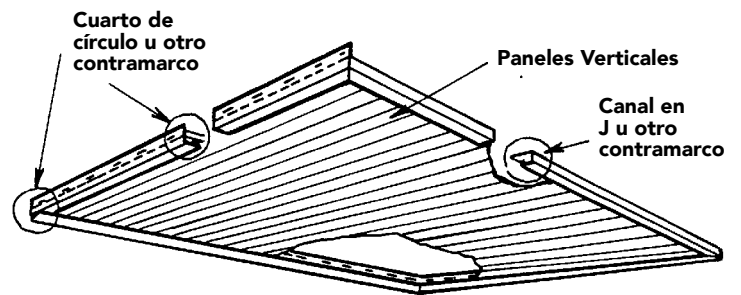
### SUJECIÓN DE PERSIANAS Y OTROS PRODUCTOS ESPECIALIZADOS

#### Para instalar persianas alrededor de las ventanas:

- Taladre previamente agujeros a través de las persianas para los tornillos de sujeción y marque la ubicación de esos agujeros en el revestimiento (Figura 72).
- Usando las marcas de los agujeros como guía, taladre agujeros de expansión por lo menos 1/4" (6.4 mm) más grandes que el diámetro del tornillo a través del revestimiento donde se ubicarán los tornillos de sujeción (Figura 73).
- Cuando sujete las persianas, no las fije de tal manera que queden ajustadas contra el revestimiento, de ser así se restringirá la expansión.
- Cuando sea necesario colocar algún artículo especial, por ejemplo, conductos de bajada, taladre un agujero que sea 1/4" (6.4 mm) más grande que el diámetro del vástago del sujetador para permitir que el panel de vinilo se mueva con los cambios de temperatura.



Figura 72



Figura 73

### SUSTITUCIÓN DE PANELES DAÑADOS

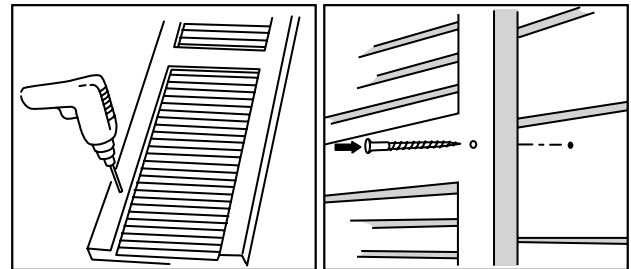
#### Para quitar un panel por cualquier razón:

- Deslice la herramienta abridora por detrás del fondo del panel que está encima del que se va a sustituir y desengánchelo de la traba del panel dañado (Figura 74).
- Doble cuidadosamente el panel superior para sacarlo. Saque los clavos del panel dañado y quítelo (Figura 75).
- Trabe el nuevo panel y clávelo (Figura 76).
- Use la herramienta abridora nuevamente para cerrar el panel superior sobre la traba en el nuevo panel (Figura 77).

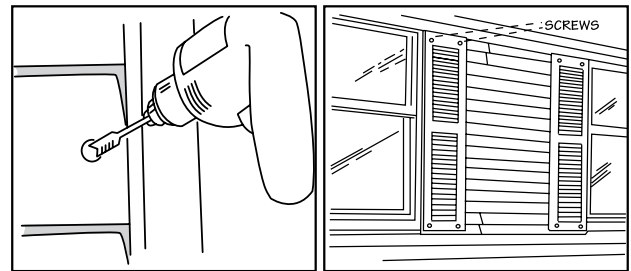

Figura 74



Figura 75



Figura 76

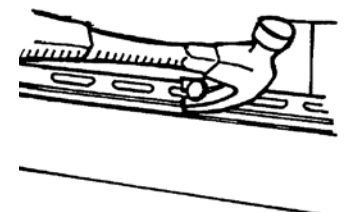

Figura 77

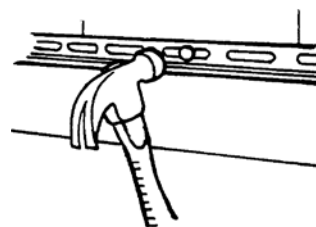

## OTRAS RECOMENDACIONES

### REPARACIÓN DE ESQUINEROS DAÑADOS

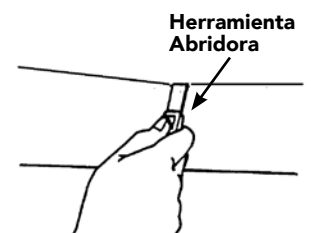
#### Repare los esquineros dañados con una serie de cortes:

- Corte la cara de la esquina dañada, dejando intacto el dobladillo y bolsillo de clavado.
- Quite el dobladillo de clavado de la esquina sustituida (Figura 78).
- Coloque el nuevo esquinero sobre el dobladillo de clavado del viejo y fíjelo en su lugar con un remache en cada uno de sus lados, ubicados en la parte superior del esquinero.



Figura 78

# OTRAS RECOMENDACIONES

## DOBLADO DE HOJA DE CONTRAMARCO

- A menudo, los molduras de ventanas y puertas están cubiertos con una varilla de moldura.
- Varios de los accesorios usados para la instalación del revestimiento pueden ser creados en una plegadora.
- La hoja de contramarco puede ser tanto de aluminio como de vinilo.

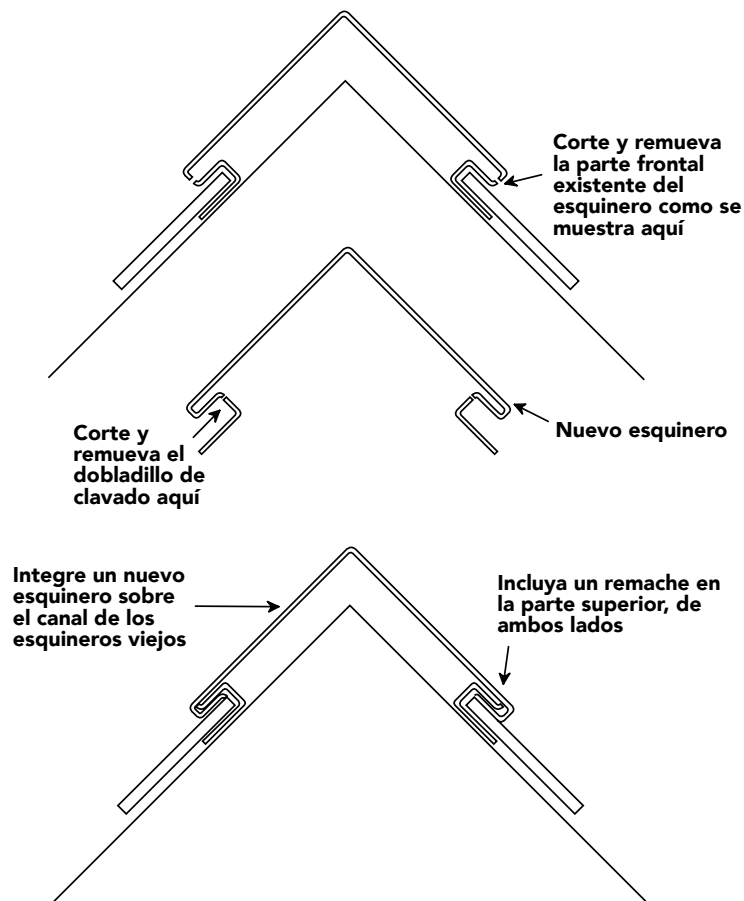

Figura 79

### CANAL EN F O ESQUINERO INTERIOR

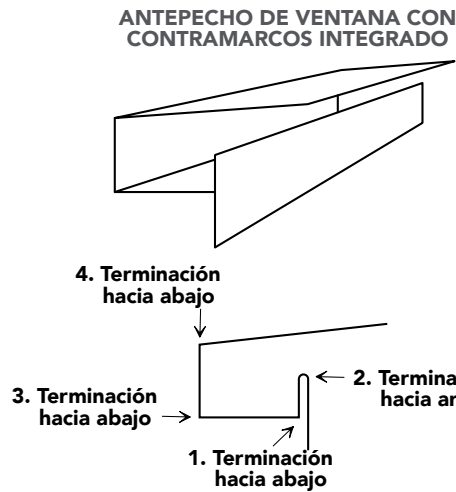

Figura 80

### ANTEPECHO DE VENTANA CON CONTRAMARCOS INTEGRADO

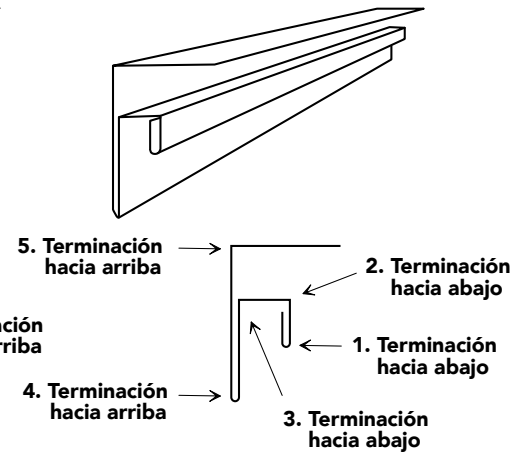

Figura 81

### CUBIERTA PARA VENTANAS/ PUERTAS CON UN CANAL EN J

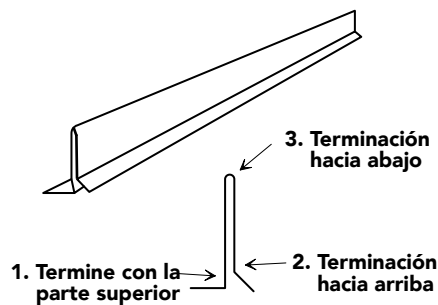

Figura 82

## CÓMO INTERPRETAR LOS DIBUJOS

### Los planos del fabricante de plegadoras:

- Muestran el orden de doblaje.
- Muestran si el lado final de la hoja debe estar mirando hacia arriba o hacia abajo al hacer cada pliegue.
- Muestran dónde deben añadirse los dobladillos en todos los bordes expuestos.

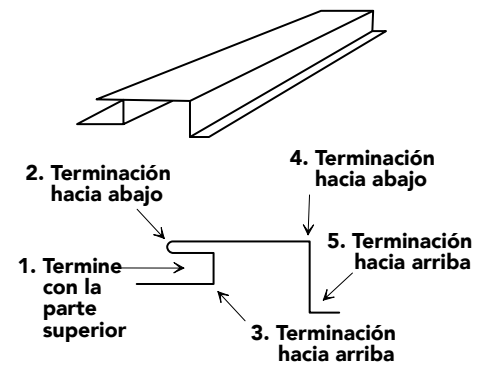

Figura 83

# OTRAS RECOMENDACIONES

## CÓMO MEDIR

- Tome las medidas del objeto que está siendo cubierto y determine si necesitará de los bolsillos receptores.
- Si la parte frontal de la figura es muy ancha, deberá realizar pliegues para favorecer a la rigidez de la estructura.
- Considere los materiales necesarios para cada doblaje interior y cualquier otro que pueda necesitarse.

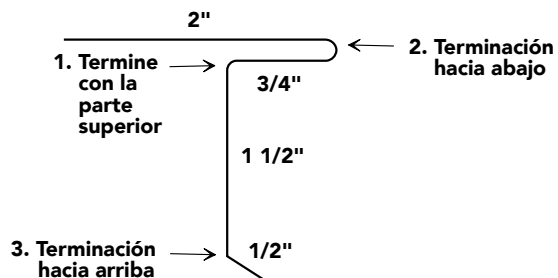

Figura 84



**NOTA:** El ancho mínimo posible es de 2 1/4"

Figura 85

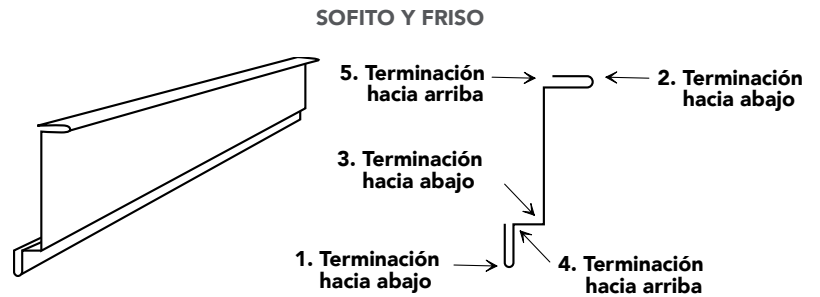
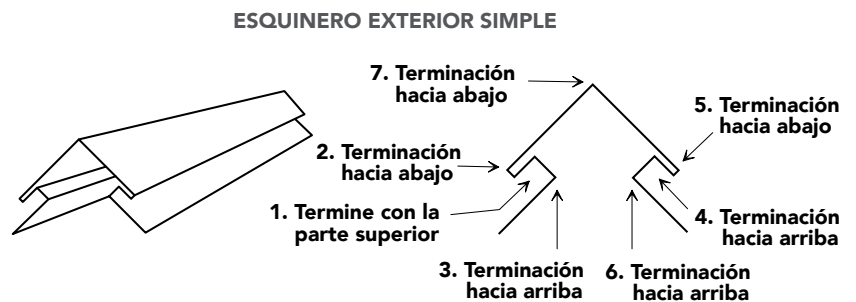

Figura 86

## OTRAS RECOMENDACIONES

### CÓMO CORTAR Y DOBLAR

- Haga una prueba con una hoja de contramarco de descarte.
- Corte la hoja de contramarco con tijeras, cortador o estirando el frente y doblando.
- Doblar en primer lugar los dobladillos.
- Por lo general, debe comenzar en la mitad de la hoja y trabajar hacia sus extremos.

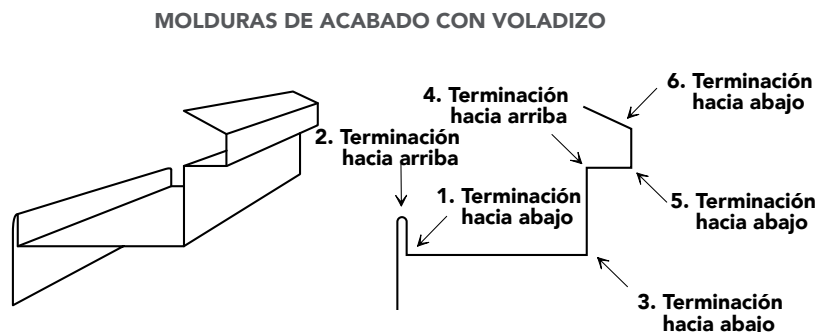

Figura 87

### AJUSTE DE HOJA DE CONTRAMARCO

- Aplique las piezas inferiores de la hoja de contramarco primero (al estilo "tablillas").
- Haga lengüetas, que irán bajo las piezas superiores.
- Ajuste las piezas con clavos de aluminio o acero inoxidable del mismo color que el contramarco.
- Coloque los clavos en lugares que no se vean.
- Taladre previamente los orificios de los calvos a través de la hoja de contramarco. Los agujeros de clavado deben ser más grandes que el cuerpo del clavo, pero más pequeños que la cabeza del clavo.
- No ajuste demasiado los clavos.

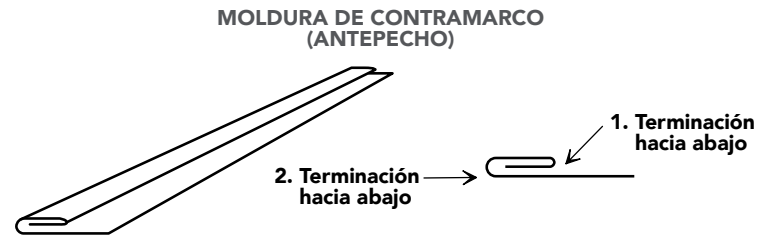

Figura 88

### INSTALACIÓN DEL CONTRAMARCO CON UN CANAL EN J INTEGRADO ALREDEDOR DE LAS VENTANAS

- Primero, aplique la pieza del antepecho del canal en J. Ajústela cada 8" a 12".
- A continuación, añada las piezas del hastial. Las lengüetas de las piezas del hastial deben encajar en las muescas de las piezas del antepecho.
- Integre la cabeza del canal en J al final. Las lengüetas de la pieza superior deben encajar en las muescas de las piezas del hastial.

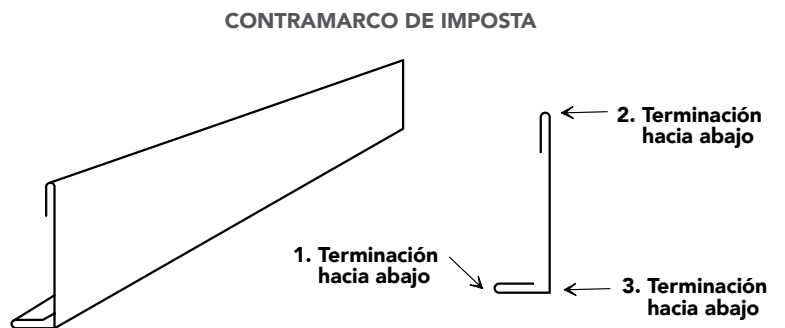

Figura 89



Figura 90

## ANEXO 1: TÉRMINOS QUE DEBE SABER

**Casa de Pájaros:** el lugar en donde se cruza el alero con el rastrillado.

**Códigos de Construcción:** conjunto de disposiciones establecidas por una entidad gubernamental estatal o local, en las que se establecen los requisitos mínimos que deben cumplirse en la construcción y el mantenimiento de edificios.

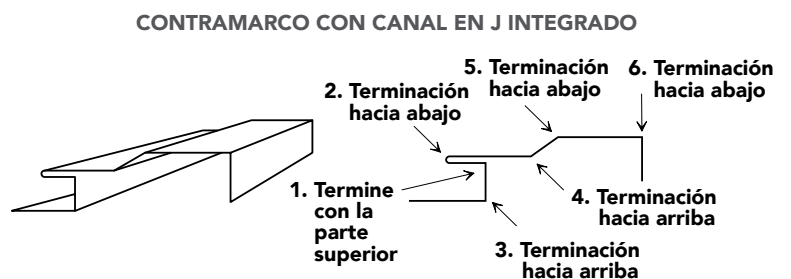
**Traba Inferior:** borde inferior de un panel de revestimiento o sofito, o una pieza accesoria, que está opuesta a las ranuras de clavado, que se traba en el panel que lo precede.

**Canal:** área del contramarco del accesorio o del esquinero donde se instala el panel de revestimiento o sofito. Los canales también se refieren al contramarco en sí, y se les llama con las letras del alfabeto a las que se asemejan (por ejemplo, canal en J, canal en F, etc.).

**Hilera:** hilera de paneles, del ancho de un panel, que va a todo lo largo de la casa de un lado al otro, o en el caso de revestimiento vertical, de arriba abajo.

**Desviador (Tapajuntas de Desviación):** el tapajuntas de desviación evita que el agua corra por el techo y termine detrás del revestimiento de una pared adyacente.

**Tapa de Drenado/Tapajuntas de Dintel:** accesorio instalado para garantizar que el agua se escurra hacia fuera de los puntos de abertura y penetración.

**Canal Doble Lineal:** accesorio de revestimiento que une a dos paneles de sofito.

**Cara:** se refiere al lado del panel de revestimiento o sofito que se muestra una vez que se instaló.

**Clavado en la Cara:** acción de fijar directamente en el lado de la "cara" del panel (en lugar de usar la ranura del dobladillo de clavado). Esta práctica generalmente no se usa en la instalación de revestimiento vinílico.

**Talle de Imposta:** contramarco (por lo general hecho de madera) que cubre los bordes de las vigas del techo.

**Cubierta de Imposta:** cubierta de la imposta (ya sea prefabricada o fabricada en el campo) cubre la tabla de madera de la imposta (Figura 66).

**Tapajuntas:** piezas delgadas de material impermeable instaladas para impedir el paso del agua a una estructura desde una junta o como parte de un sistema de barrera resistente al agua.

**Enrasado/Listón de Enrasado:** generalmente un listón de madera que se usa para nivelar una superficie en preparación para la instalación del revestimiento vinílico. Los listones enrasados también pueden utilizarse para fijar el revestimiento vinílico a una superficie no apta para clavar.

**Restauración Histórica:** acción o proceso de revelar, recuperar o representar con precisión el estado de un edificio histórico, tal como apareció en un período determinado de su historia, protegiendo al mismo tiempo su valor patrimonial.



Figura 91

## ANEXO 1: TÉRMINOS QUE DEBE SABER

**Solapar:** el traslape de los extremos de dos paneles de revestimiento o piezas accesorias para permitir la expansión y contracción del producto vinílico.

**Lengüeta/Pliegue:** "orejas" elevadas o lengüetas de un panel de revestimiento, creadas con un punzón de cerradura de resorte, que pueden usarse para trabar un panel de revestimiento en su lugar cuando se ha eliminado el dobladillo de clavado.

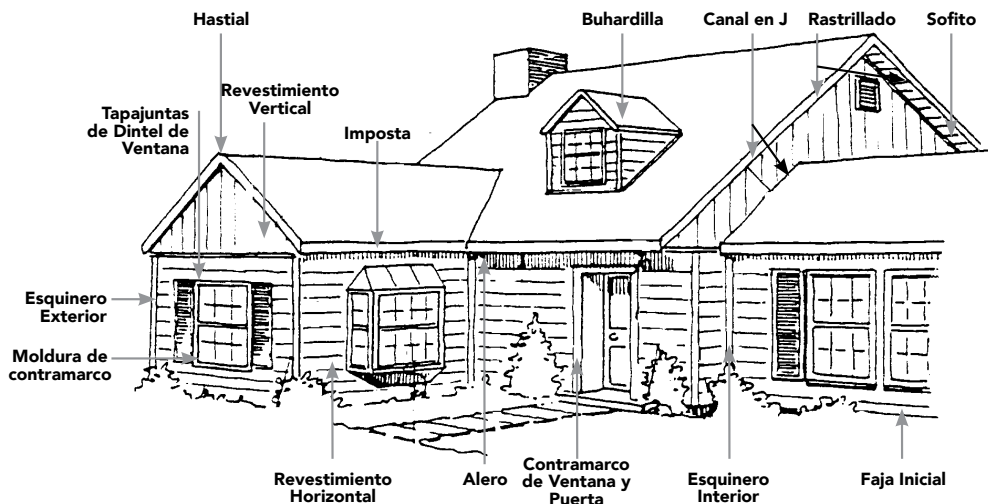
**Plegadora:** una plegadora es una herramienta de trabajo que permite doblar láminas de metal.

**Inglete:** corte diagonal, biselado a un ángulo específico (generalmente de 45°). Algunas veces los cortes en inglete se hacen en un revestimiento traslapado o una superficie de un panel de sofito, para ofrecer una apariencia más prolija.

**Bloque de Montaje:** tiene múltiples usos, incluyendo la capacidad de montar fácil y atractivamente lámparas, grifos, receptáculos y similares.

**Dobladillo de Clavado (o Brida):** sección del revestimiento o de los accesorios donde se encuentran las ranuras de clavado.

**Listón de Clavado:** parte adicional del entramado que facilita la instalación de sofito.

**Punzón de Ranuras de Agujero para Clavo:** consulte la Figura 7 para ver el dibujo y el uso.

**Caída de Plomada:** una posición o medida que es real y exactamente vertical.

**PVC (Cloruro de Polivinilo):** plástico común, fuerte pero ligero, utilizado en la construcción. Se hace más suave y flexible mediante la adición de plastificantes.

**Rastrillado (del techo):** el borde inclinado, generalmente sobresaliente de un techo en declive.

**Rastrillado (de la pared):** la tabla o moldura colocada a lo largo de los lados inclinados de un hastial para cubrir los extremos del revestimiento.

**Estriar:** pasar la hoja de una cuchilla, una lezna afilada, una herramienta de estriado u otro implemento afilado, sobre la superficie del sofito o la cara del panel de revestimiento sin cortar completamente el panel. Esto

debilita la superficie vinílica en un área específica y permite que el panel se doble y se quiebre fácilmente.

**Sellador:** compuesto usado para rellenar y sellar una unión o abertura.

**Entablado:** puede ser madera, espuma u otros materiales. Viene en varios espesores. El revestimiento más común es la madera, que puede ser madera contrachapada u OSB (tablero de fibra orientada).

**Chapa de Relleno:** una pieza delgada, a veces cónica, de material (como la madera, o el metal de espuma, o la piedra) utilizada para nivelar una superficie antes de instalar el revestimiento vinílico.

**Persiana:** una cubierta sólida o apersianada, móvil o fija, o un accesorio para una ventana.

**Punzón de Cerradura de Resorte:** consulte la Figura 7 para ver el dibujo y el uso.

**Sofito:** el material usado para encerrar el lado horizontal del alero y hastial.

**Faja Inicial:** un accesorio típicamente utilizado en la parte inferior de todas las paredes para bloquear la primera hilera de revestimiento.

**Capa Bituminosa:** el material resistente al agua que se coloca debajo de los paneles de revestimiento vinílico.

**Moldura de contramarco:** pieza de moldura utilizada cuando se quita el cierre superior del revestimiento, para asegurar un panel de revestimiento. También se conoce como "acabado" o "acabado inferior"; además hay disponibles molduras de contramarcos dobles.

**Barrera Resistente al Agua:** material aplicado entre el entablado y el revestimiento con la intención de bloquear el agua que penetre a través del revestimiento, y que cumple con los requisitos de ICC AC308.

**Agujeros de Drenaje:** las aberturas cortadas en el revestimiento o los accesorios para permitir que escurra el agua.

**Carga de Viento:** la fuerza sobre una estructura que se produce de la acción del viento sobre ella.

**Herramienta Abridora:** también conocida como herramienta para destrabar. Consulte la Figura 7.

## ANEXO 2: ACRÓNIMOS

**PVC:** Policloruro de Vinilo

**ASTM International:** (Anteriormente llamada Sociedad Americana para Pruebas y Materiales)

**VSI:** Vinyl Siding Institute

**IRC:** Código Residencial Internacional

**IBC:** Código de Construcción Internacional

**NBC:** Código Nacional de Construcción de Canadá

**WRB:** Barrera Resistente al Agua

**IECC:** Código Internacional de Conservación de Energía

**NRCC:** Consejo Nacional Residencial del Canadá

**OSB:** Tablero de Fibra Orientada

**ICC:** Código del Consejo Internacional

**OSHA:** Administración de Salud y Seguridad Ocupacional











DISEÑE.  
CONSTRUYA.  
VIVA.

**NO HAY  
LIMITES.**

[vinylsiding.org](http://vinylsiding.org)